

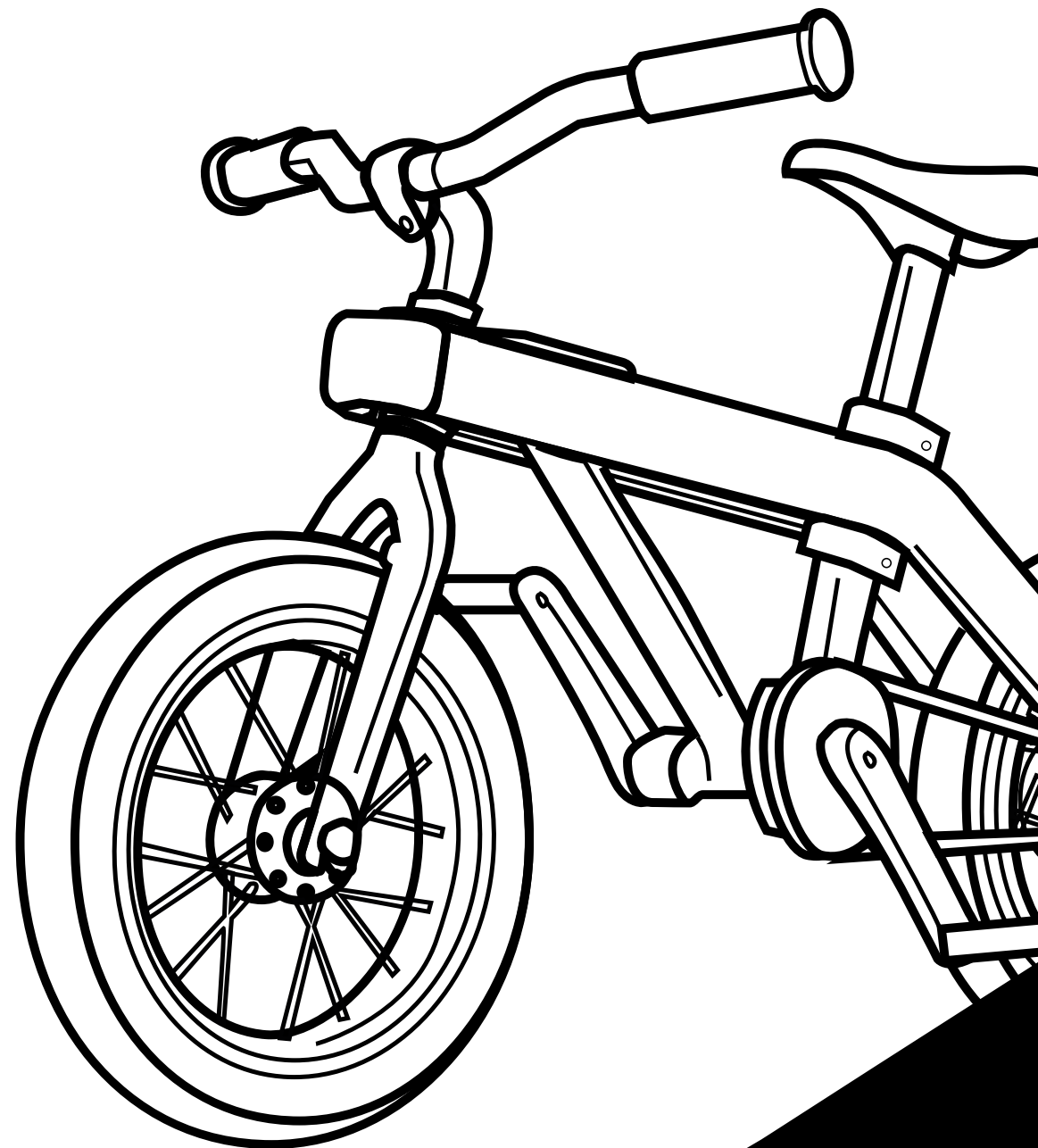

Instrukcja obsługi



reddot winner 2023



SPIS TREŚCI

Wprowadzenie	3
Komponenty	4
Montaż	5
Faza 1 - Niski wirnik	6
Faza 2 - Wysoki wirnik	7
Faza 3 - Rower z pedałami	11
Faza 3 - Osłona łańcucha	18
Bezpieczeństwo	22

WPROWADZENIE

Dziękujemy za wybranie rowerka biegowego Vici.

Jeśli Vici jest prawidłowo zmontowany i utrzymywany przez osobę dorosłą, dziecko może bezpiecznie trenować równowagę, a jednocześnie rozwijać pewność siebie, cieszyć się ruchem i ćwiczeniami na świeżym powietrzu oraz doświadczać zabawy i przygody!

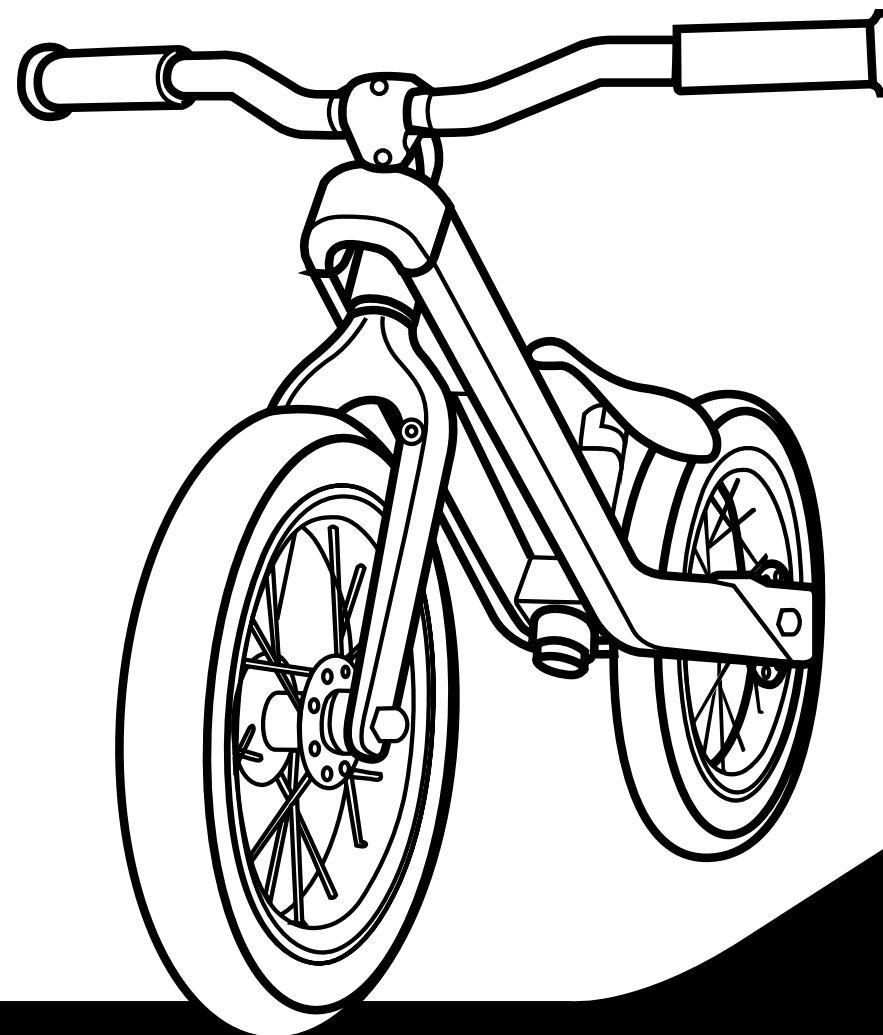

KOMPONENTY

FAZA 1+2

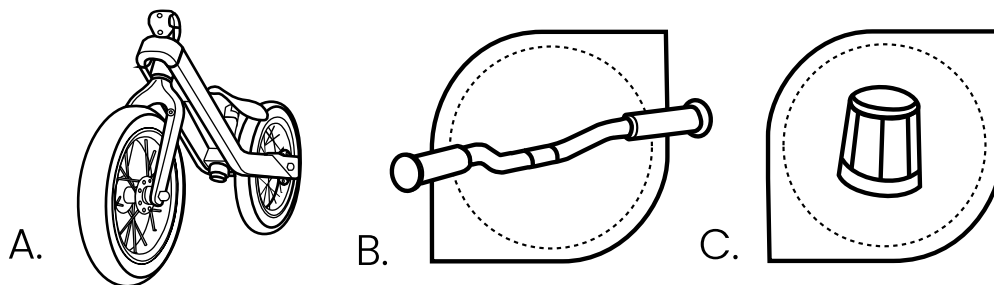

FAZA 3

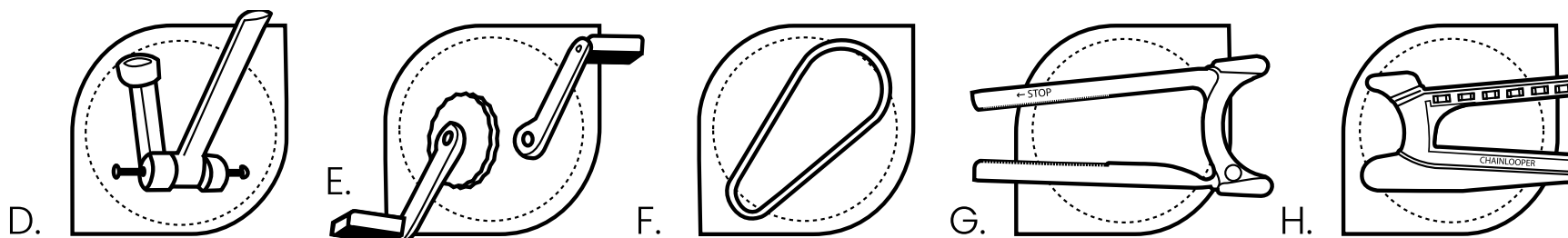

NARZĘDZIA

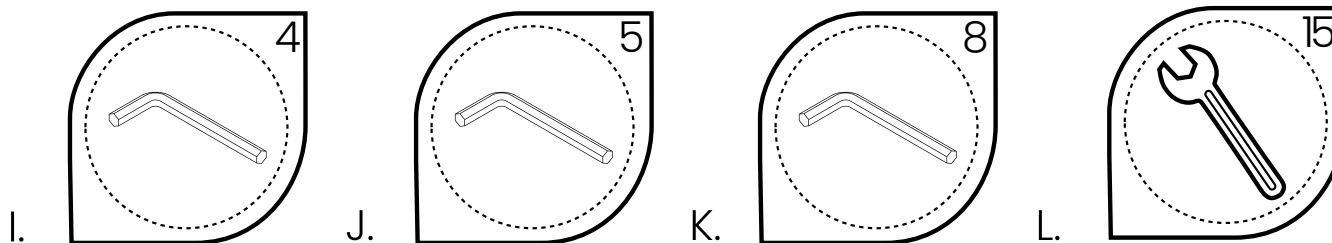

A. Vici-Rama
 B. Vici-Kierownica
 C. Nakładka ochronna
 D. Rama schodów

E. Traperzy
 F. Łańcuch rowerowy
 G. Osłona łańcucha D.1
 H. Osłona łańcucha D.2

I. Śruba imbusowa 4 mm
 J. Śruba imbusowa 5 mm
 K. Śruba imbusowa 8 mm
 L. Klucz nasadowy 15 mm

MONTAŻ

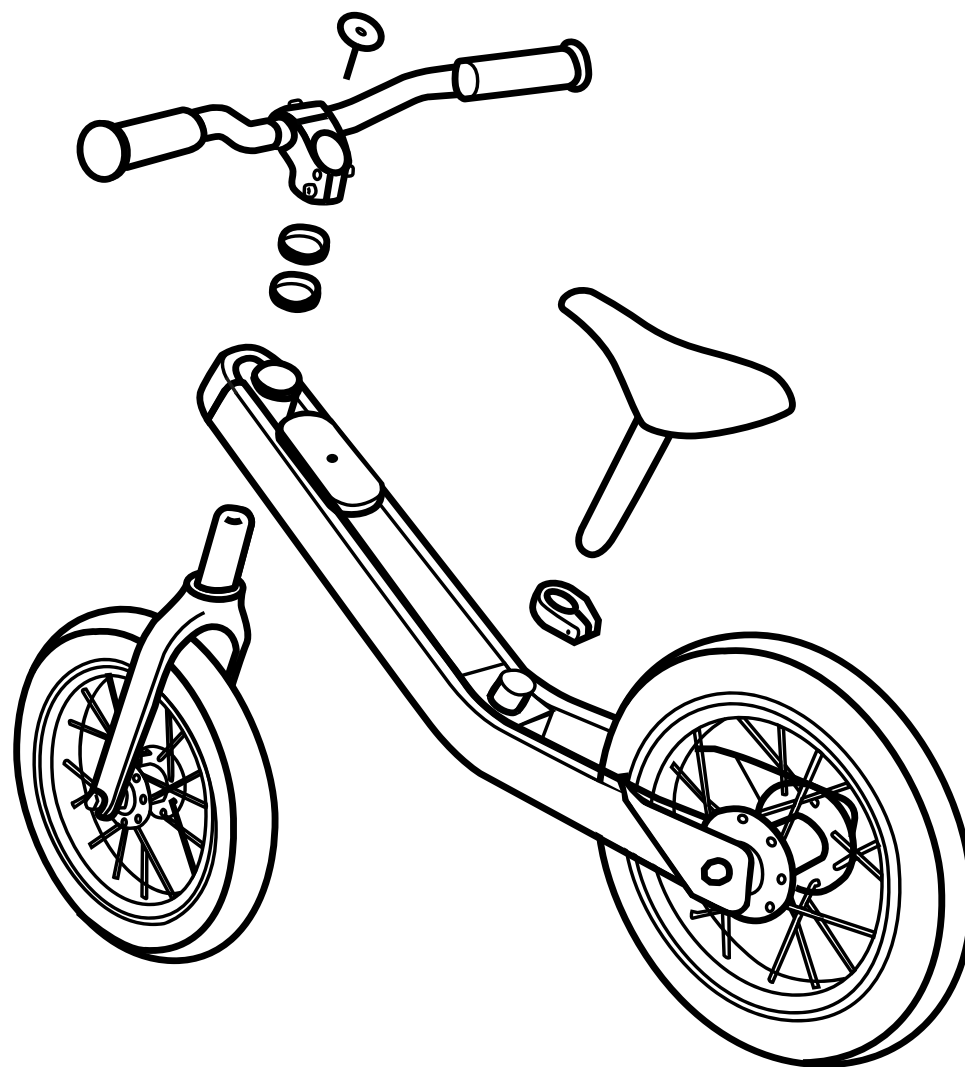

FAZA 1

Niski wirnik

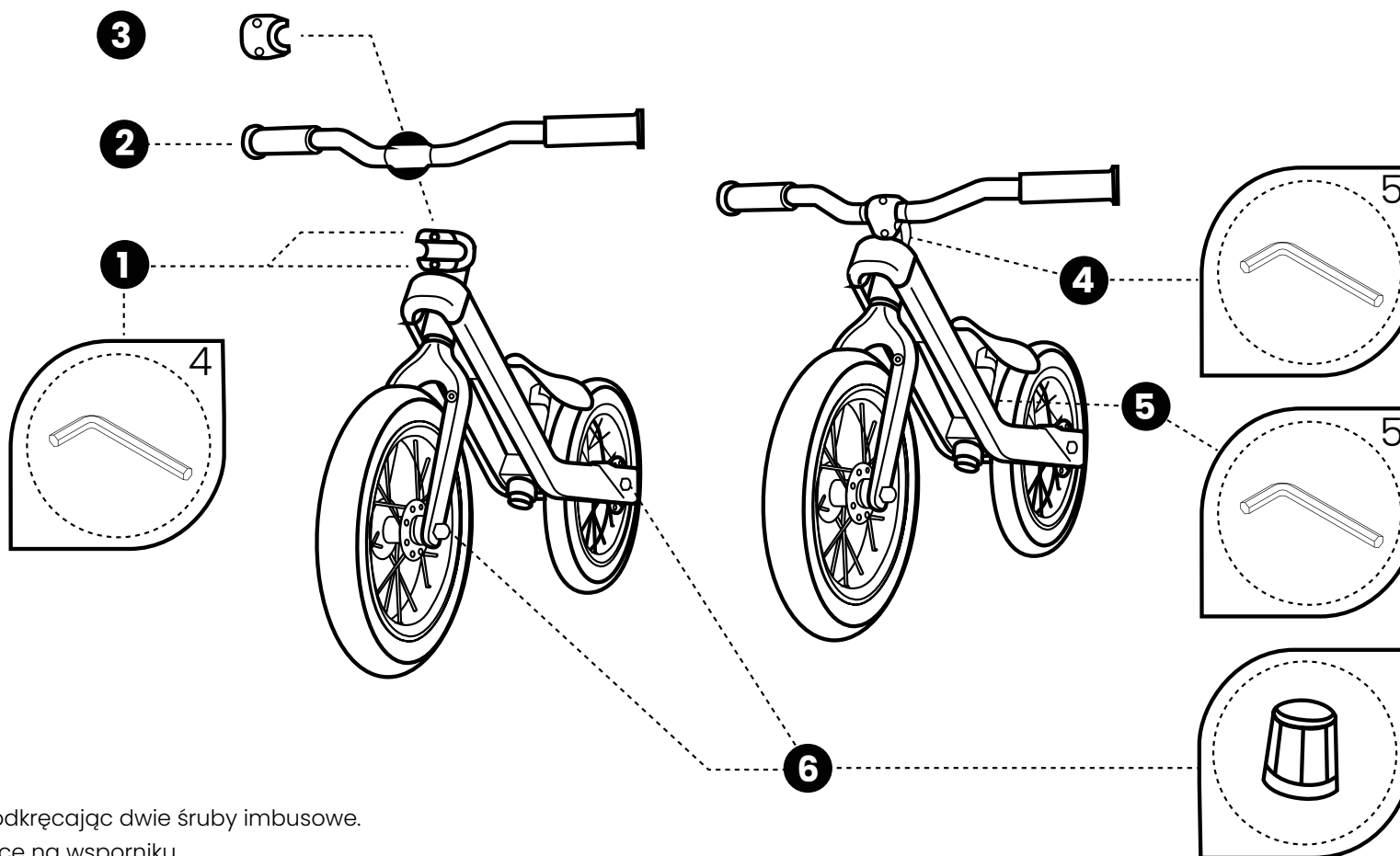

- Etap 1 Zdejmij trzpień, odkręcając dwie śruby imbusowe.
- Etap 2 Umieść kierownicę na wsporniku.
- Etap 3 Załóż część montażową na wspornik kierownicy. Obróć kierownicę do właściwej pozycji i dokręć dwie śruby imbusowe.
- Etap 4 Sprawdź, czy kierownica jest zamontowana na środku.
- Etap 5 Dostosuj siodełko do żądanej wysokości dziecka.
- Etap 6 Przymocuj cztery dostarczone kołpaki kót do końców osi.

FAZA 2

Wysoki wirnik

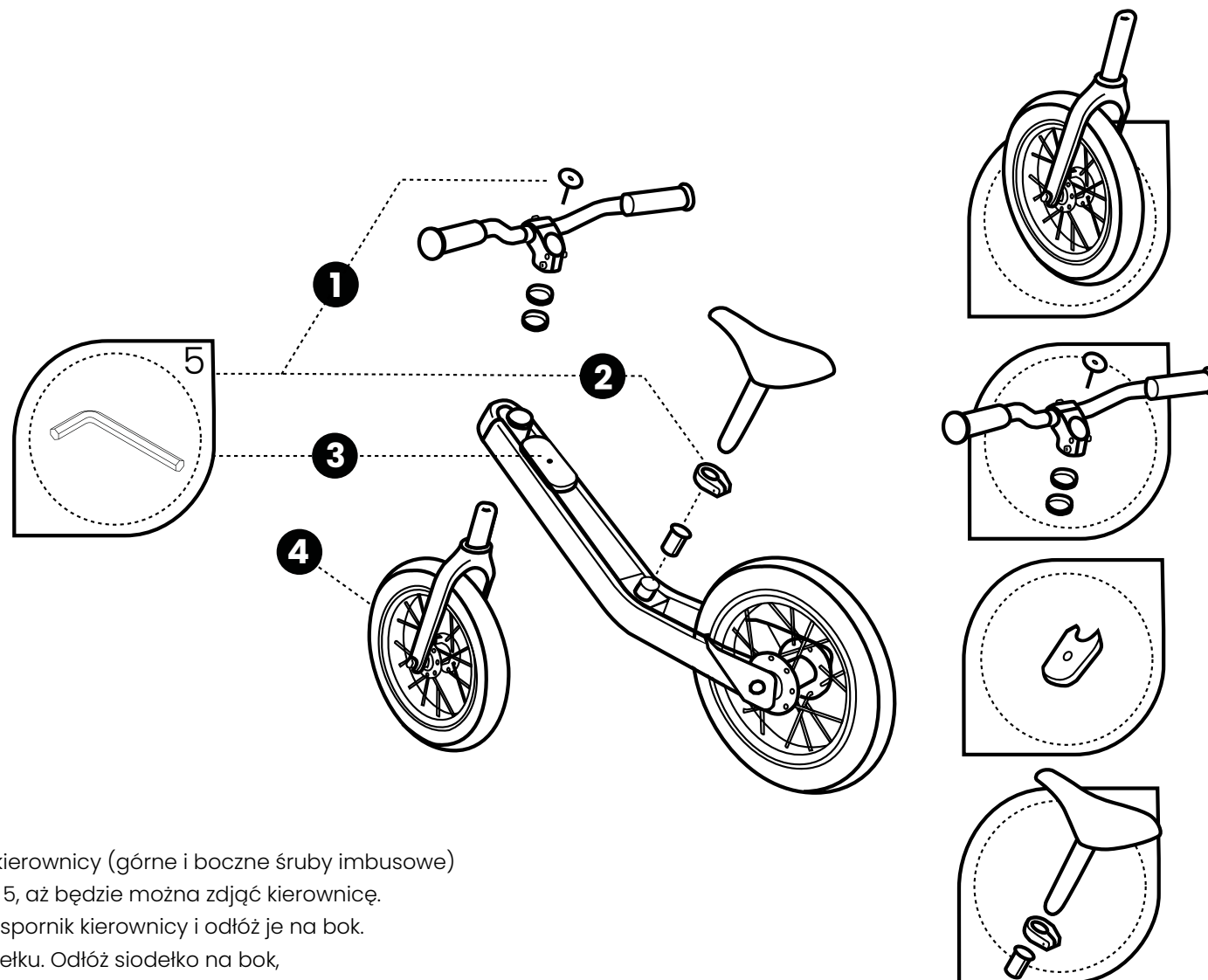

- Etap 1 Poluzować śruby imbusowe na kierownicy (górne i boczne śruby imbusowe) za pomocą klucza imbusowego 5, aż będzie można zdjąć kierownicę. Zdejmij kierownicę, podkładki i wspornik kierownicy i odłóż je na bok.
- Etap 2 Poluzuj śrubę imbusową na siodełku. Odłóż siodełko na bok, zdejmij zacisk siodełka i podkładkę.
- Etap 3 Zdejmij plastikową osłonę, odkręcając śrubę imbusową.
- Etap 4 Podnieś ramę i zdejmij jednocześnie przedni widelec i koło.

FAZA 2

Od niskiego do wysokiego wirnika

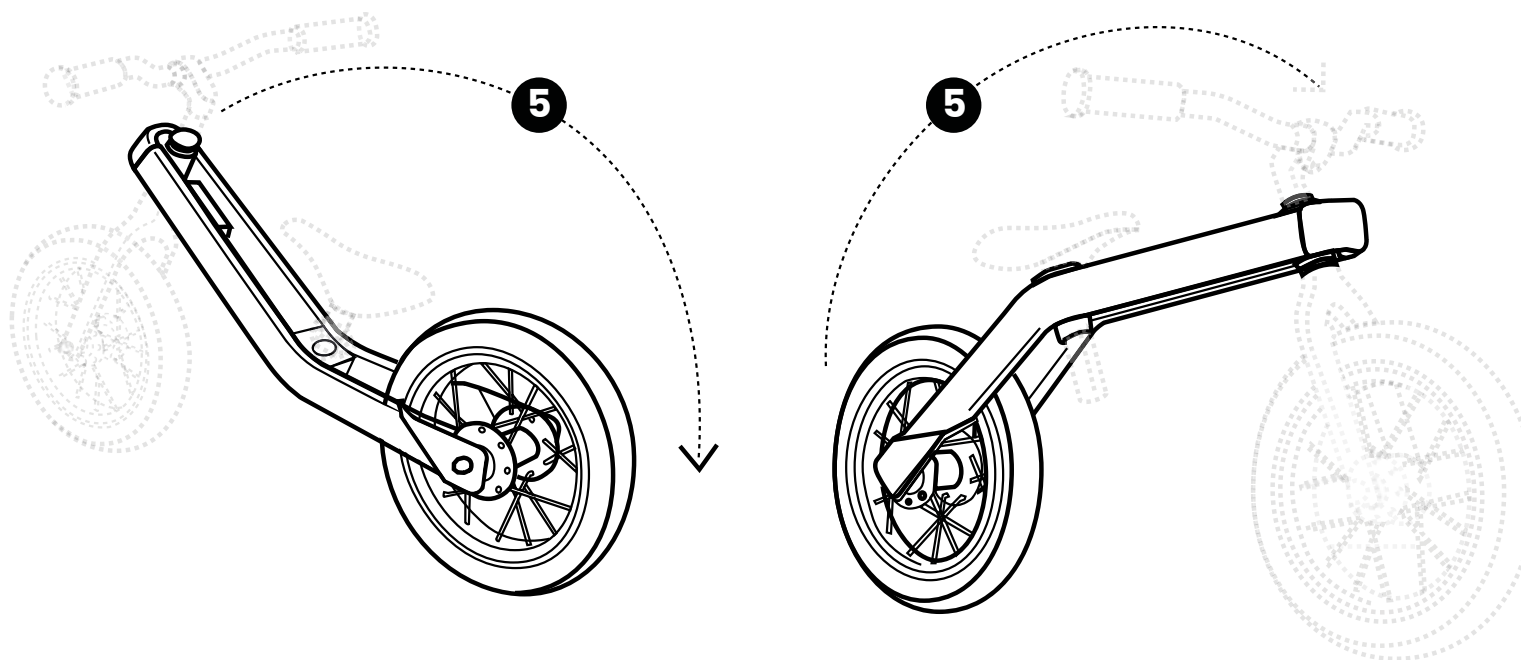

Etap 5 Obróć ramę do tyłu.

FAZA 2

Wysoki wirnik

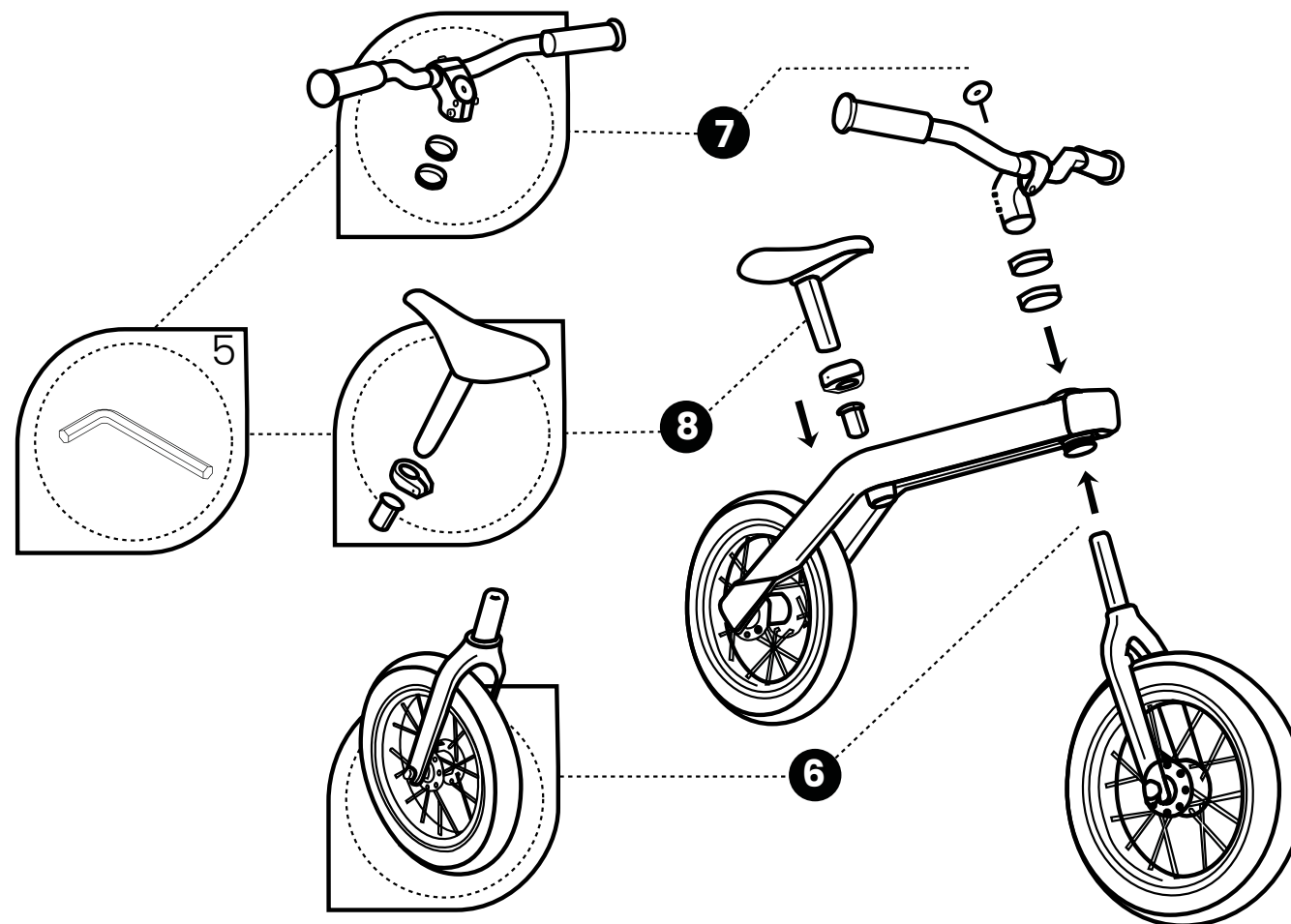

Etap 6 Włóż przedni widelec z kołem z powrotem do roweru.

Etap 7 Umieść kierownicę na widelcu i dodaj podkładki. Najpierw dokręć śrubę imbusową nad wspornikiem kierownicy. Im mocniej ta śruba jest dokręcona, tym wolniej kierownica będzie się poruszać w przód i w tył i odwrotnie.

Etap 8 Umieść podkładkę i zacisk siodełka na ramie i wsuń sztycę podsiodłową w rurę podsiodłową.

FAZA 2

Wysoki wirnik

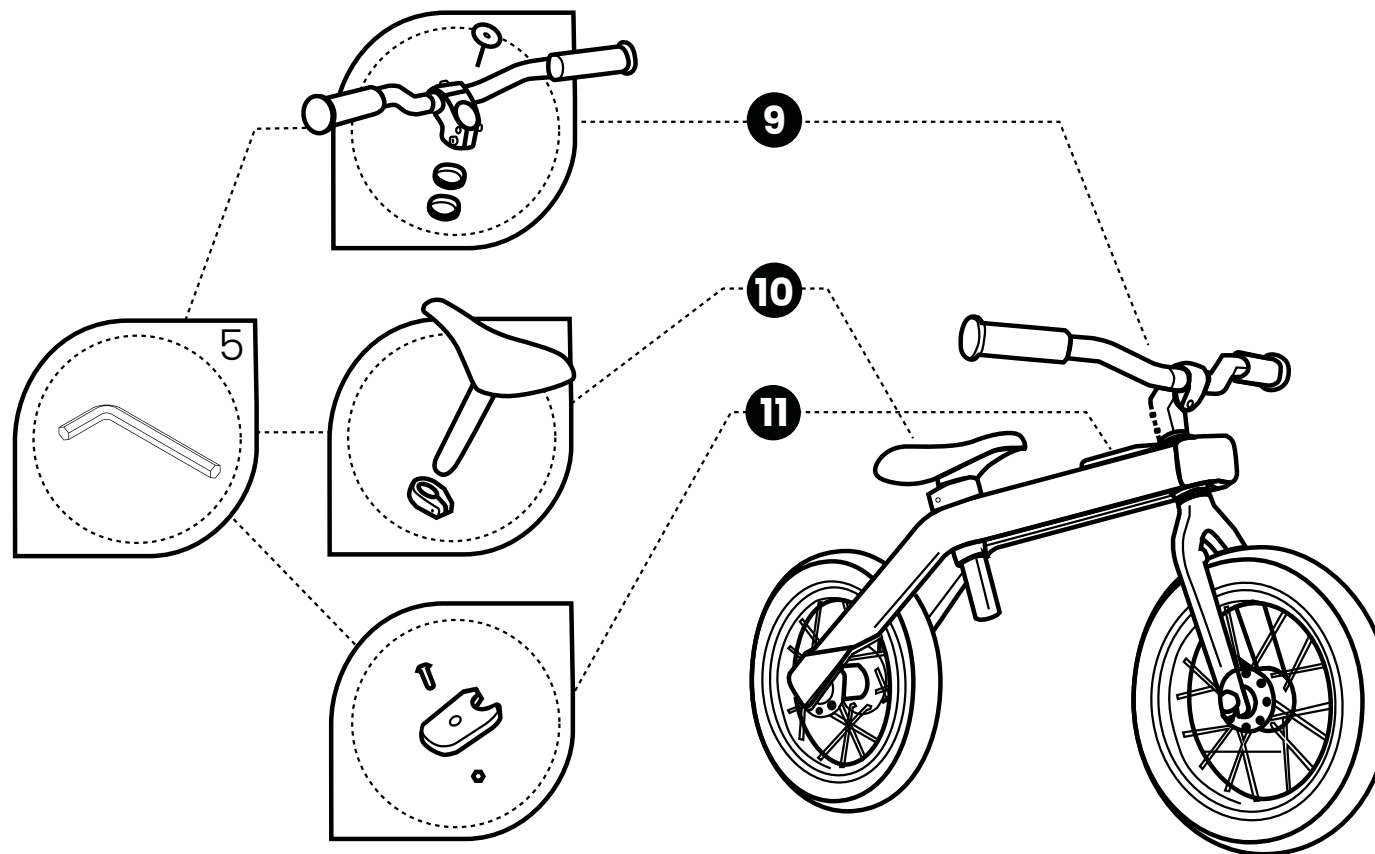

- Etap 9 Wyprostuj kierownicę i dokręć śruby imbusowe z boku wspornika kierownicy.
- Etap 10 Dokręć śruby imbusowe siodełka, aż siodełko pozostanie w tym samym miejscu niezależnie. Ustaw siodełko na odpowiedniej wysokości i dokręć śruby imbusowe.
- Etap 11 Umieść plastikową część w tym samym miejscu na ramie.

FAZA 3

Rower z pedałami

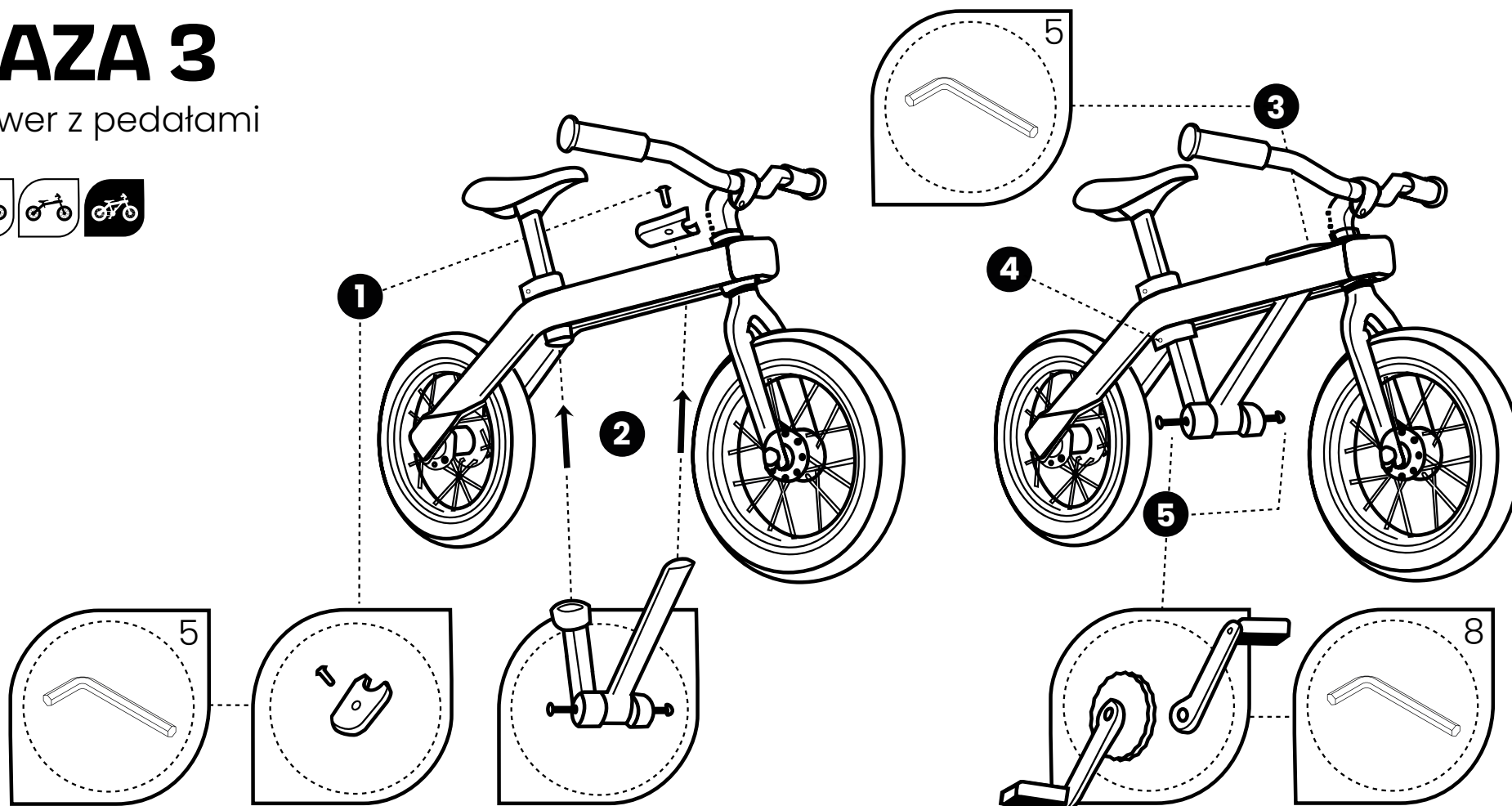

- Etap 1 Zdejmij plastikową część.
 Etap 2 Nasuń ramę pedału od dołu na rurę podsiodłową.
 Etap 3 Załóż plastikową część i dokręć śrubę imbusową z przodu ramy.
 Etap 4 Dokręć śruby imbusowe z tyłu ramy.

- Etap 5 Odkręć śruby suportu za pomocą klucza imbusowego. Zamontuj pedały zgodnie ze śrubami suportu.
Uwaga: Umieść pedał z zębatką po tej samej stronie, co zębatka na tylnej osi.

FAZA 3

Rower z pedałami

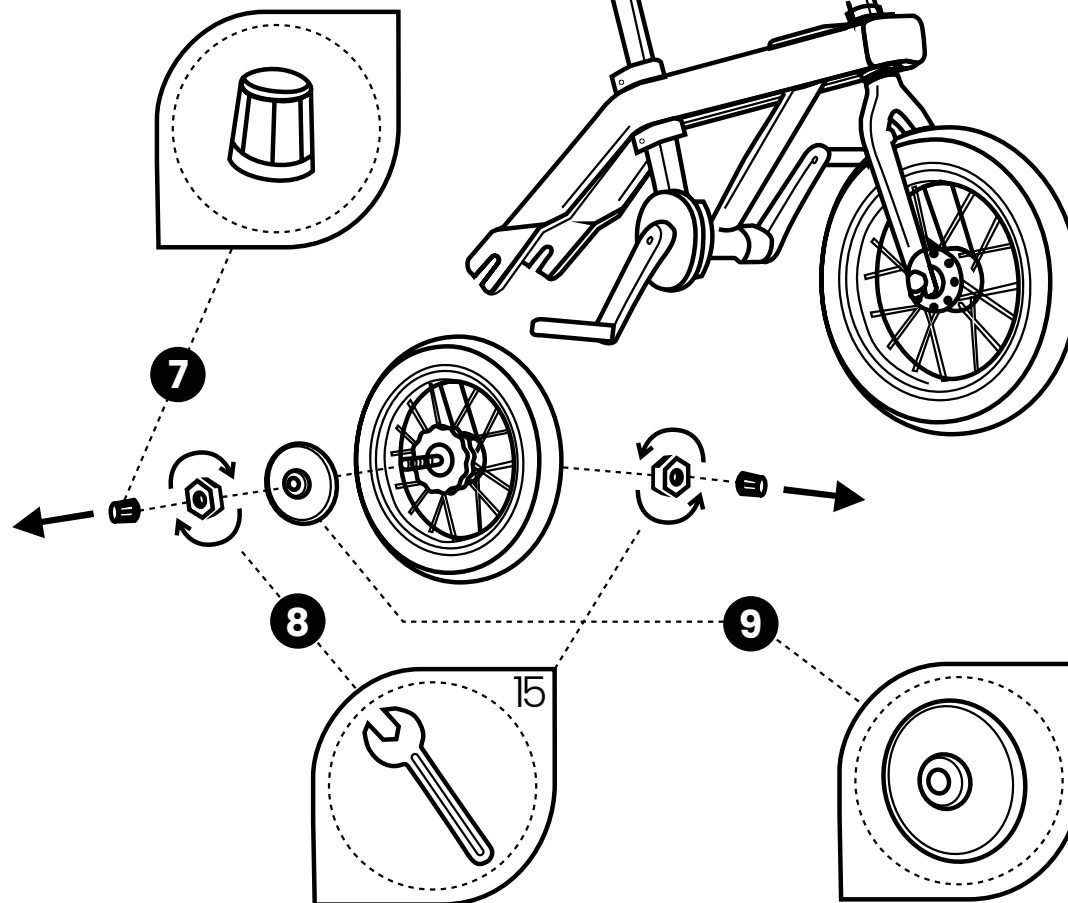
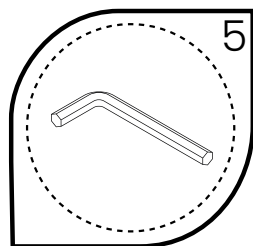
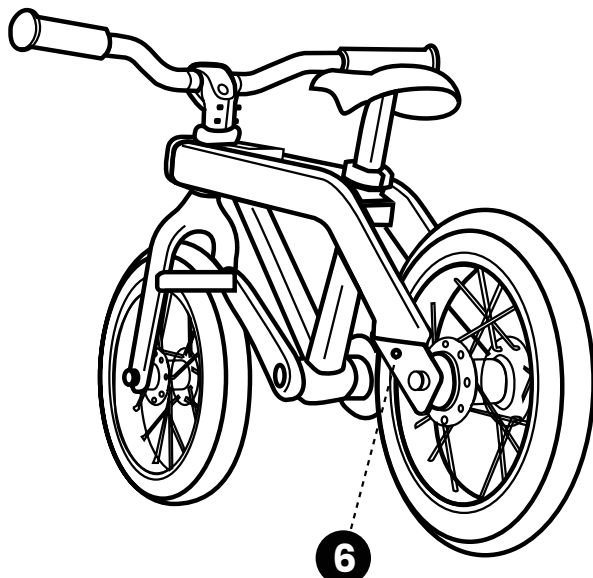

- Etap 6 Zwolnij hamulec biegu wstecznego.
 Etap 7 Zdejmij osłony ochronne z tylnej osi.
 Etap 8 Poluzuj nakrętki tylnej osi za pomocą klucza, aż będą wystarczająco luźne, aby zdjąć je z tylnego widelca.
 Etap 9 Zdejmij pokrywę ochronną z koła zębatego tylnej osi.

FAZA 3

Rower z pedałami

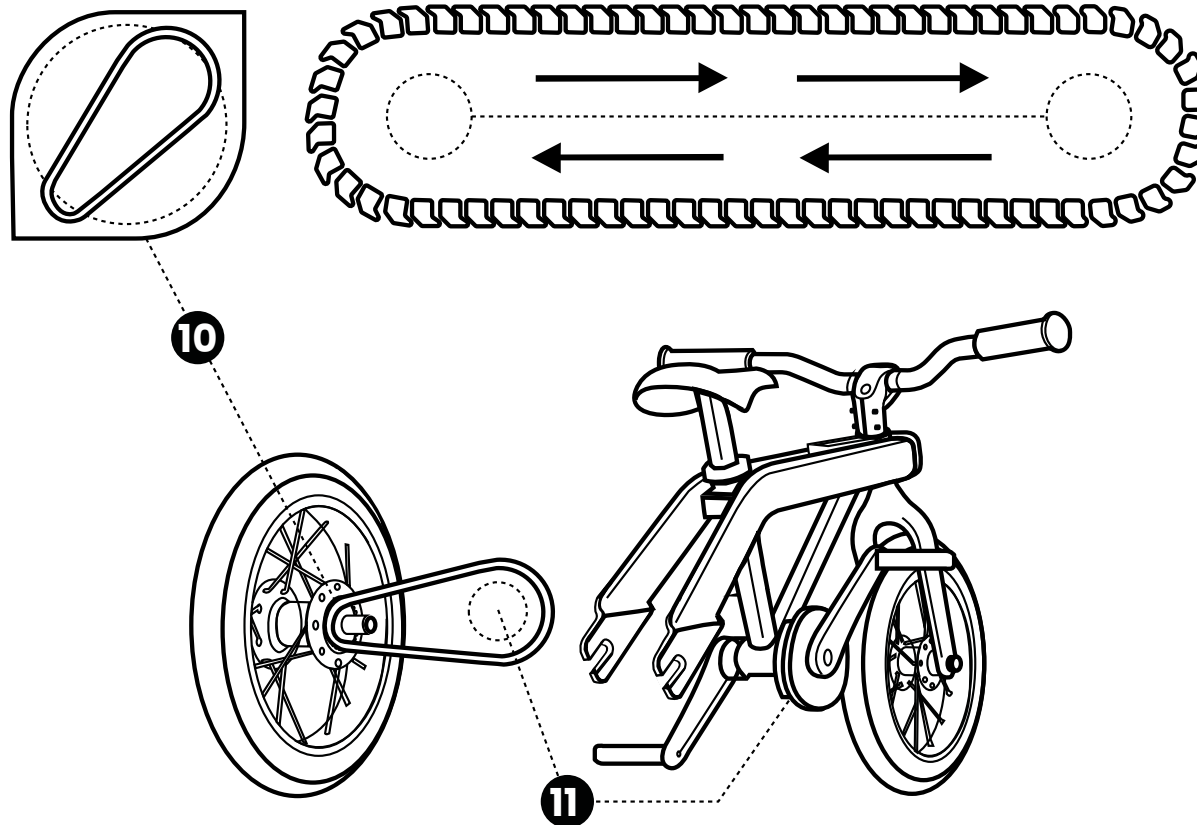

Etap 10 Umieść łańcuch wokół tylnej osi na zębatce.

Etap 11 Umieść tylną oś w ramie i nałóż łańcuch na przednią zębatkę.

FAZA 3

Rower z pedałami

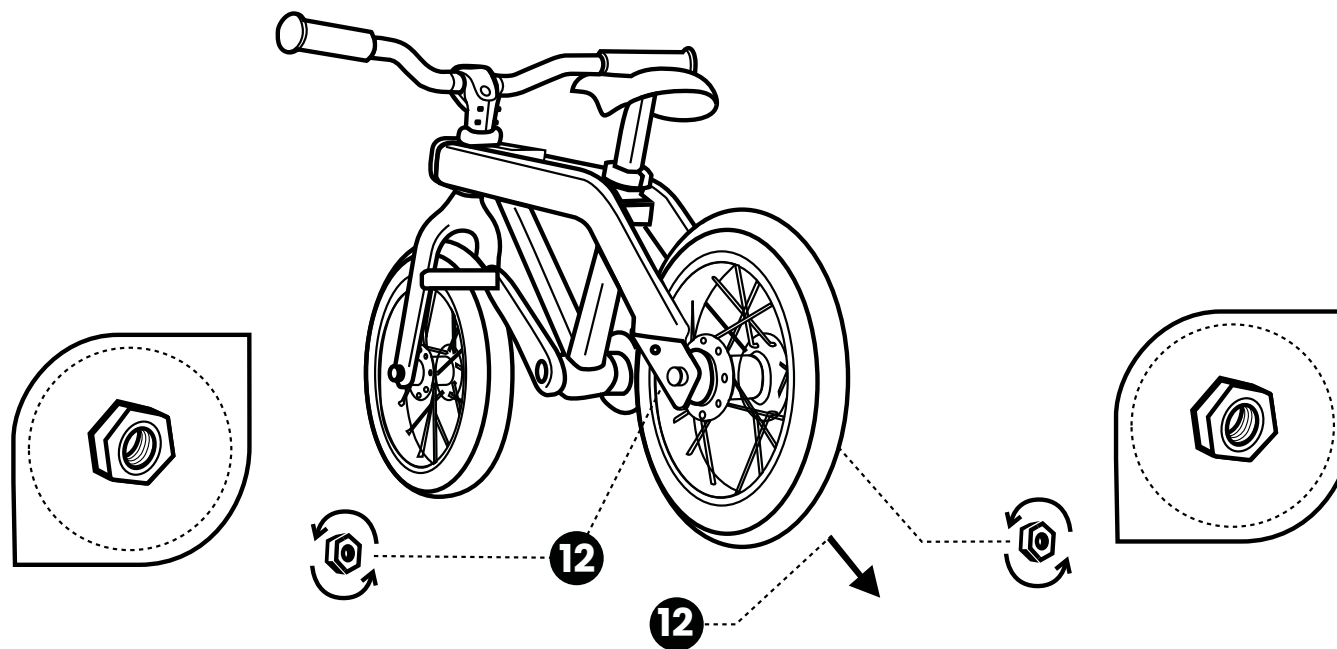

Etap 12 Napnij łańcuch, ciągnąc za tylne koło i luźno dokręć nakrętki ręcznie.

FAZA 3

Rower z pedałami

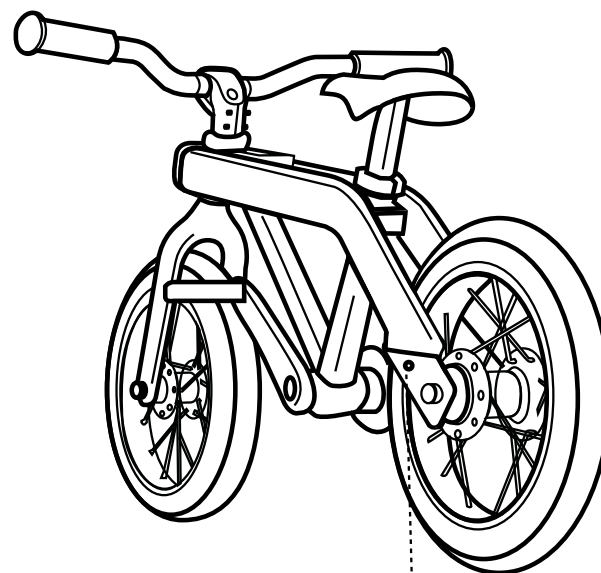
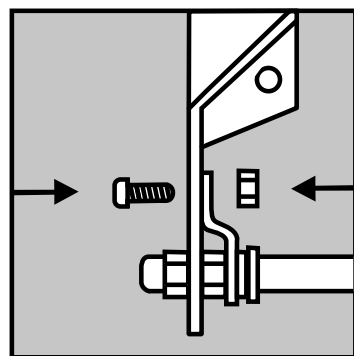
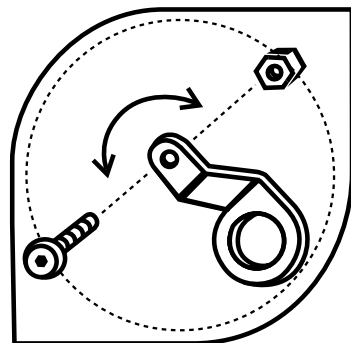

13

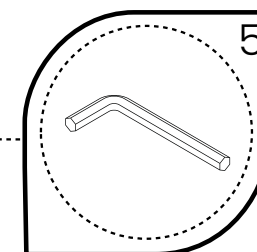
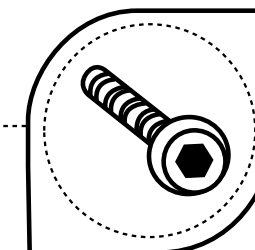
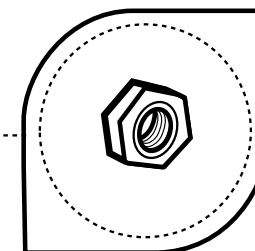

5

Etap 13 Ponownie przymocuj hamulec biegu wstecznego do ramy.

FAZA 3

Rower z pedałami

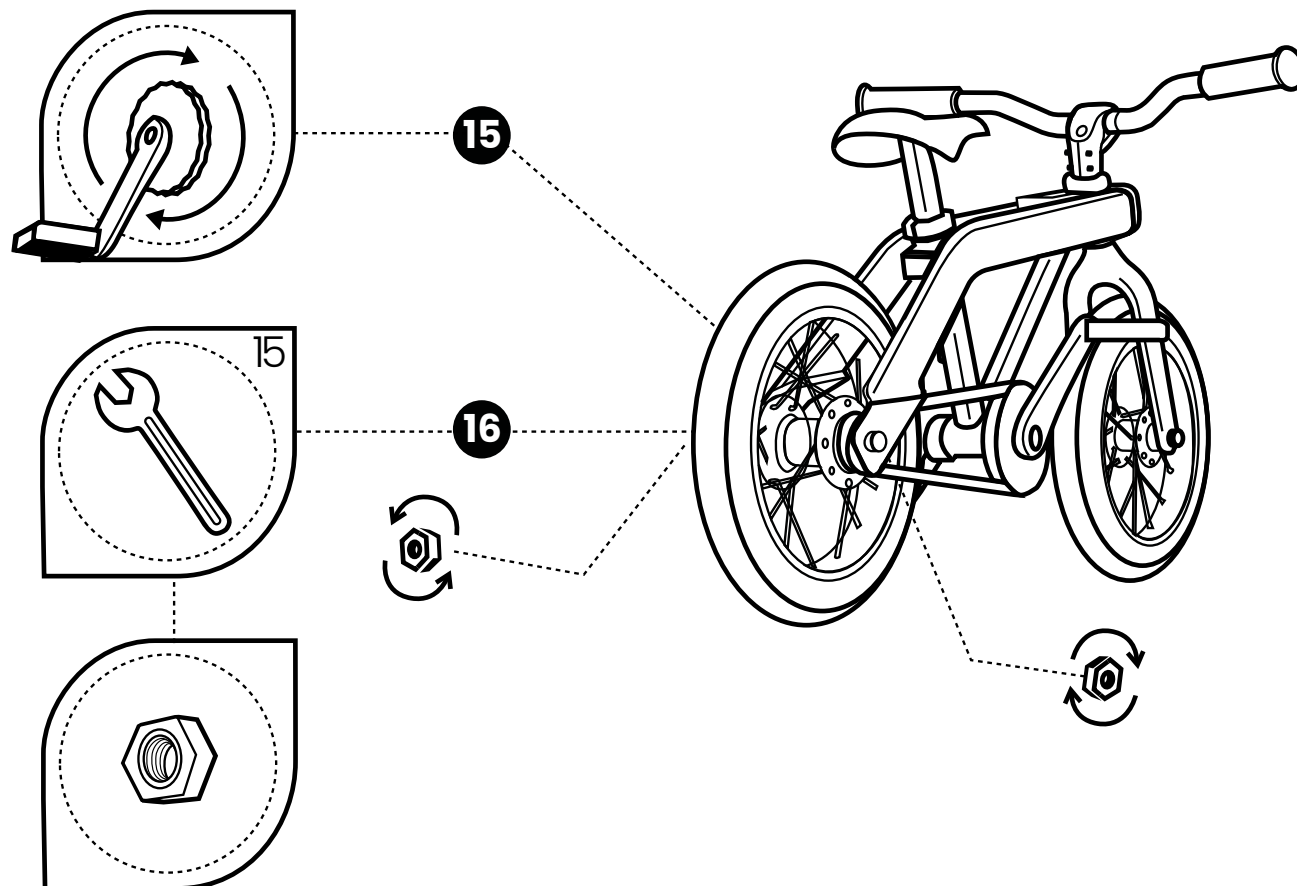

Etap 15 Ustaw rower na siodełku i kierownicy (do góry nogami). Ponownie przymocuj hamulec postojowy do ramy.

Etap 16 Gdy koło jest wyprostowane, a łańcuch napięty, dokręć nakrętki kluczem płaskim.

FAZA 3

Rower z pedałami

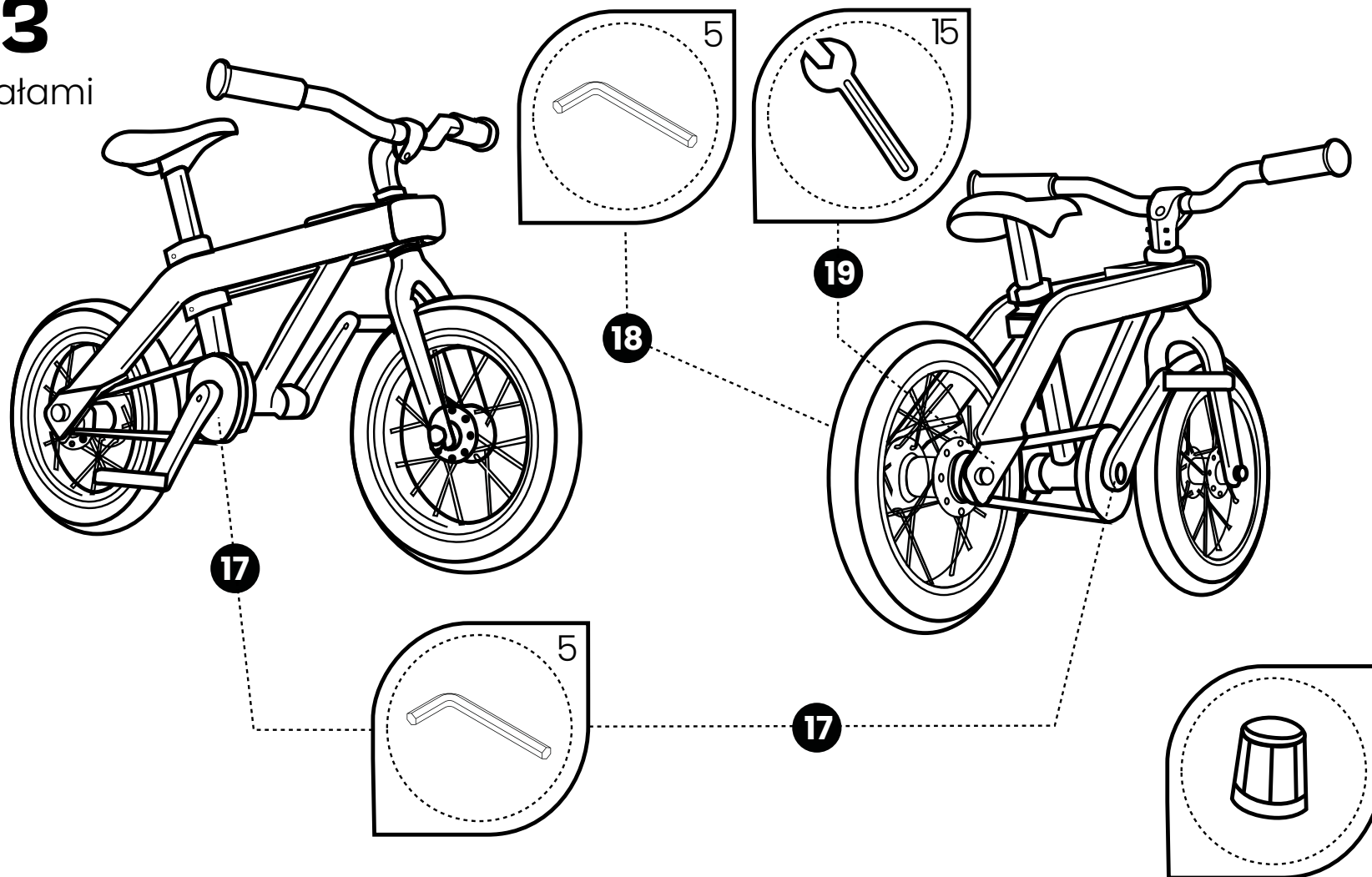

- Etap 17 Sprawdź dokręcenie korb i pedałów.
Etap 18 Sprawdź działanie hamulca pedału biegu wstecznego.
Etap 19 Sprawdź dokręcenie obu śrub tylnej osi i załóż osłony ochronne na tylną oś.

FAZA 3

Ostona łańcucha

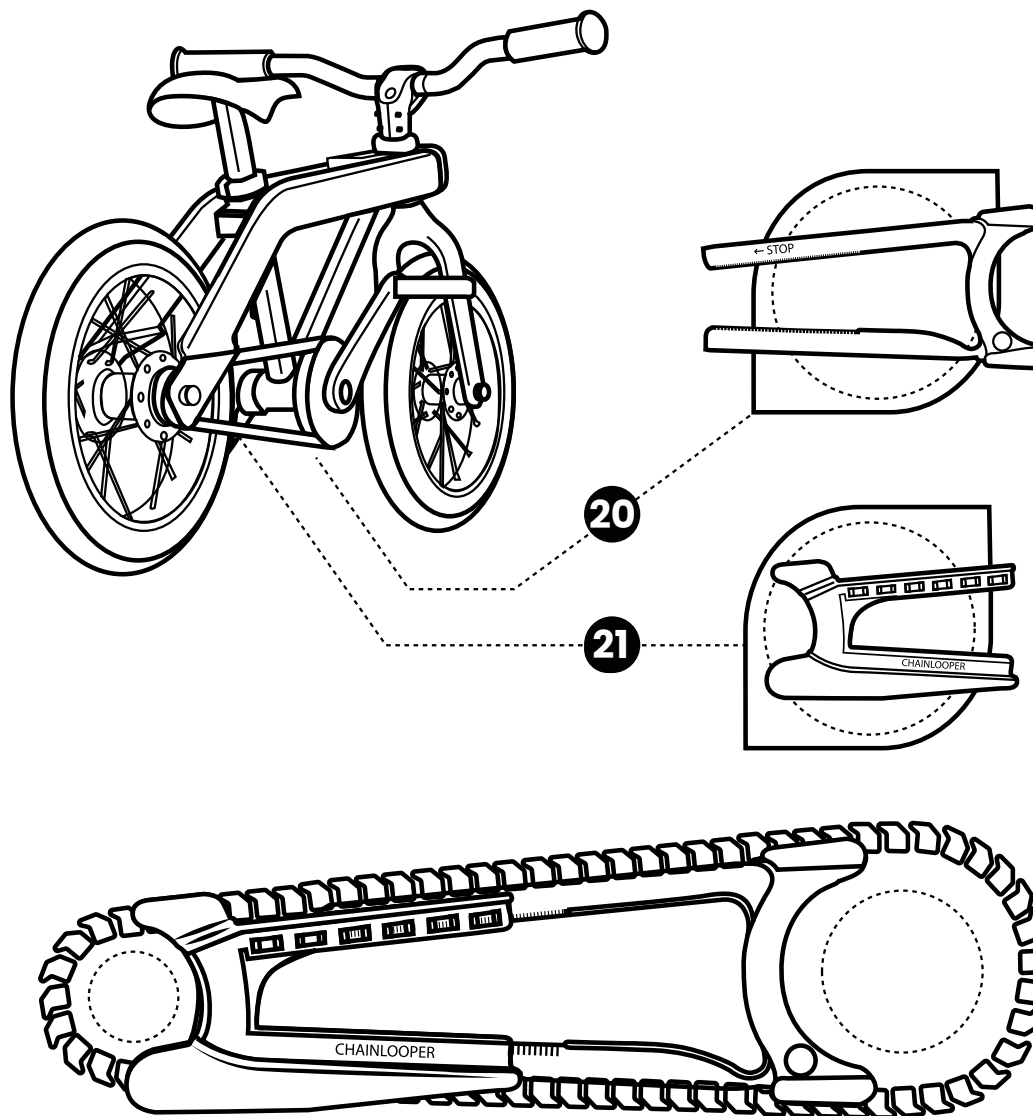

Ostatnim krokiem jest założenie ochronnych łańcucha.

Etap 20 Ostona łańcucha kombinezonu D.1

Etap 21 Ostona łańcucha kombinezonu D.2

FAZA 3

Ostona łańcucha

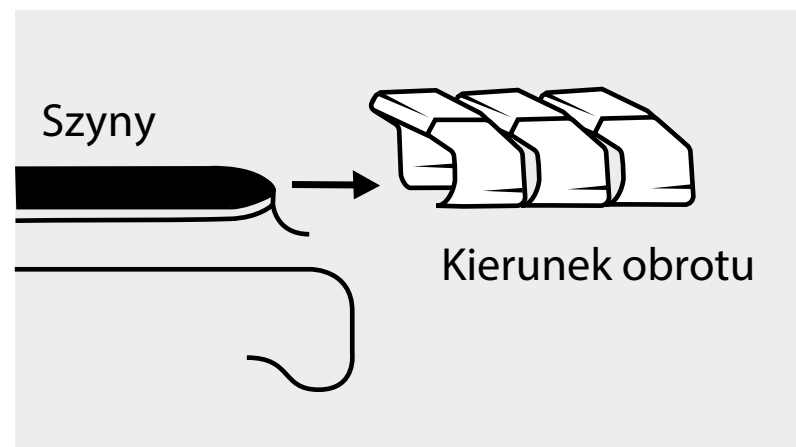
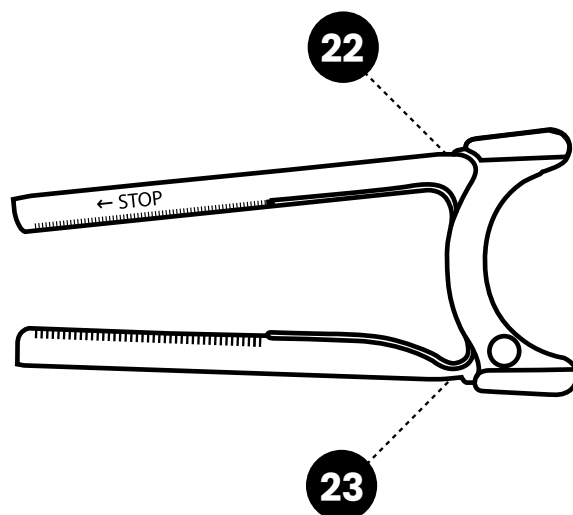
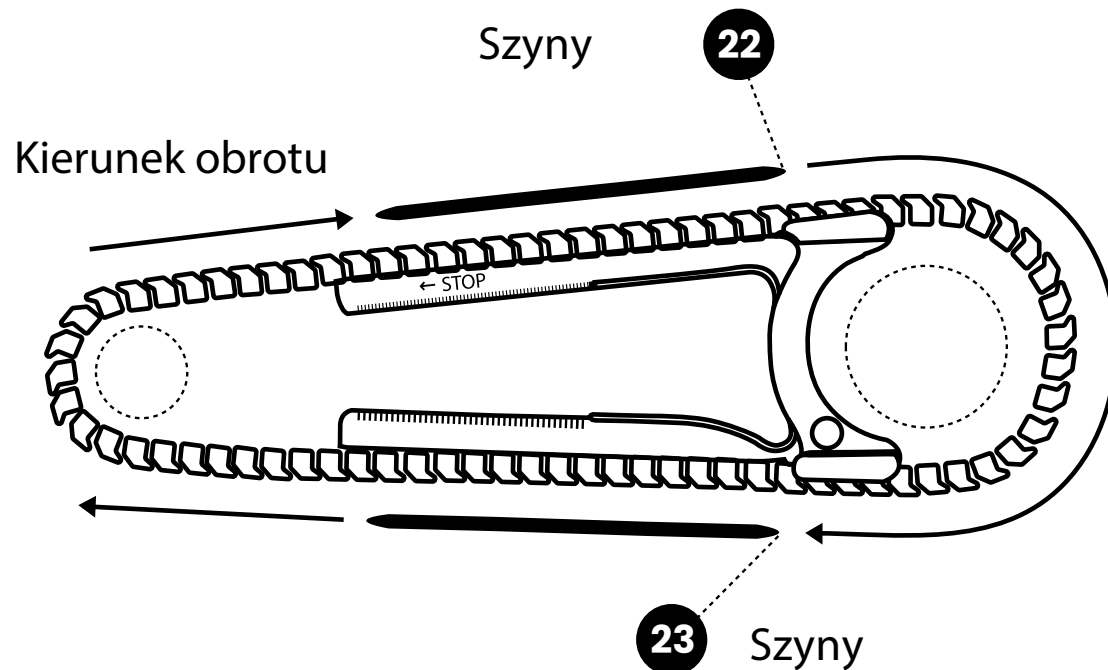
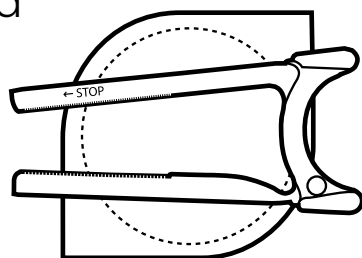

- Etap 22 Umieść przednią część ostony między łańcuchem i wsuń prowadnice nieco w łańcuch. Przytrzymując i obracając pedały, cała szyna wsunie się w łańcuch. Poruszaj nią, aż górna szyna całkowicie zniknie i zostanie zamontowana na łańcuchu.
- Etap 23 Powtórz tę operację dla dolnej szyny.

FAZA 3

Ostona łańcucha

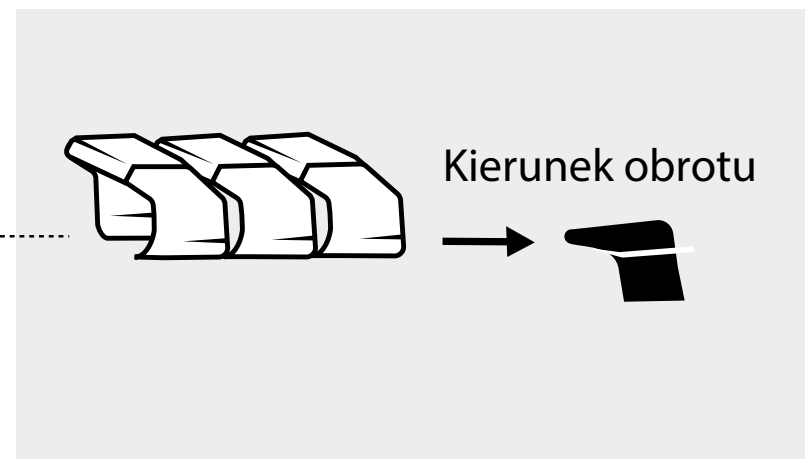
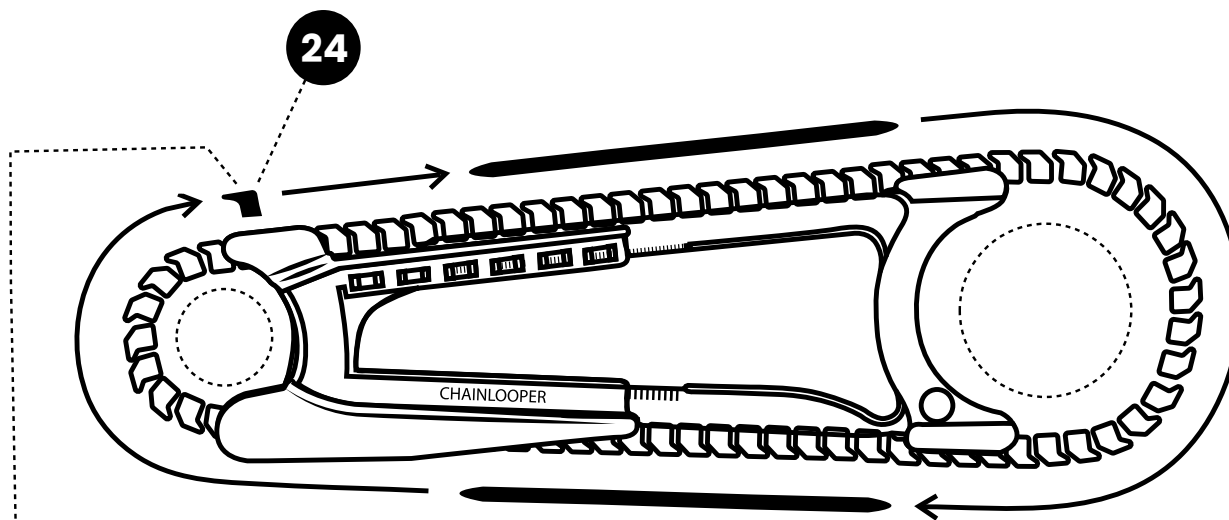
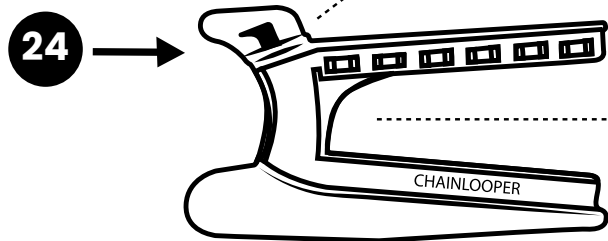
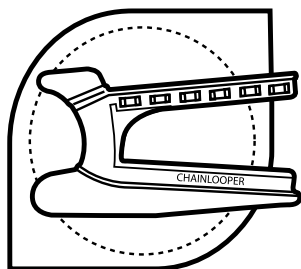

Etap 24 Umieść ostonę łańcucha D.2 pomiędzy łańcuchem. Upewnij się, że dolna i górna część D.1 spoczywa w rowkach D.2.

Uwaga: włóż hak 24 między łańcuch i spróbuj obrócić łańcuch. Następnie przejdź do kroku 25.

FAZA 3

Ostona łańcucha

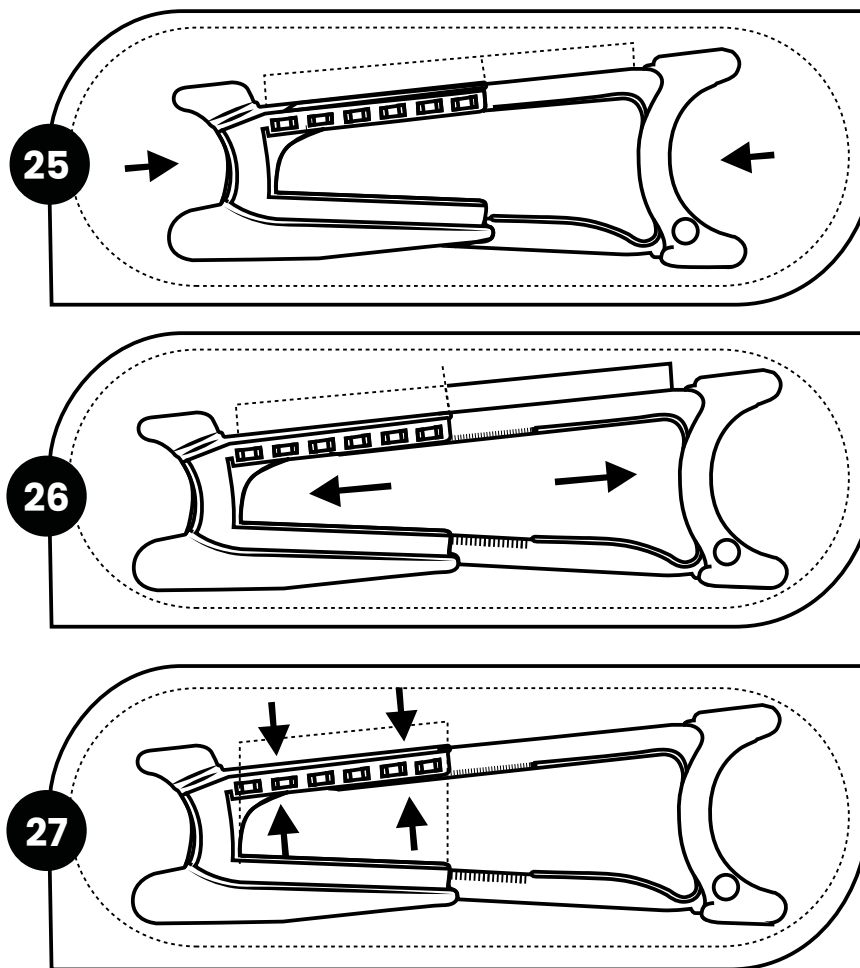

Etap 25 Sprawdź, czy szyny i "hak 24" płynnie prowadzą łańcuch.

Etap 26 Wyreguluj osłonę łańcucha, rozsuwając dwa elementy, aż łańcuch zostanie całkowicie zakryty.

Etap 27 Gdy łańcuch jest napięty i zakryty, można zatrzasknąć tylną część u góry.

BEZPIECZEŃSTWO

DZIECKO POWINNO ZAWSZE:

- Podczas jazdy na rowerze należy nosić kask, kamizelkę ochronną i odpowiednie obuwie.
- jeździć pod nadzorem osoby dorosłej.
- jeździć w bezpiecznym środowisku, wolnym od ruchu drogowego i niebezpiecznego terenu

Producent: LifeCycleConcepts BV
Adres: Deltazijde 14L
1261 ZM Blaricum
Numer telefonu: 085-7602996
Website: www.vici.bike
Product ID: LCC2400001

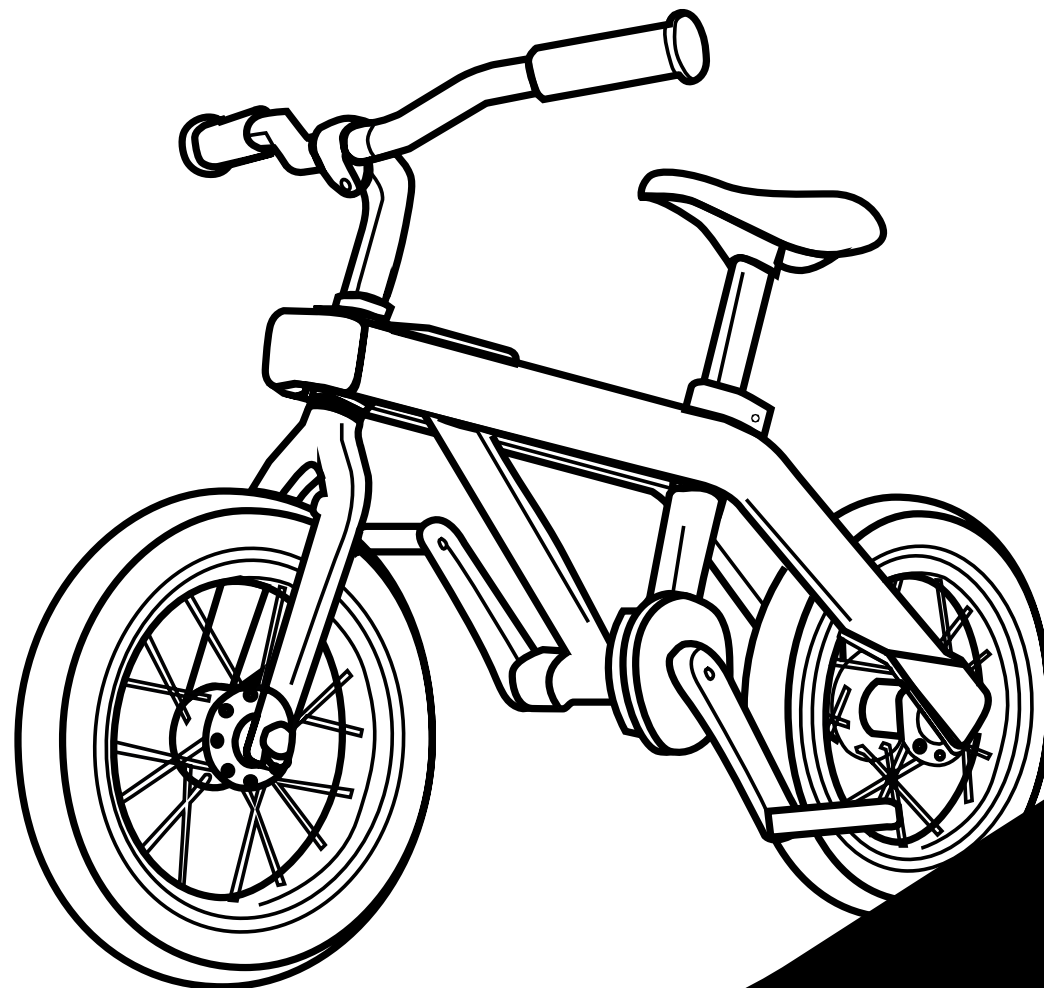

Vici | Deltazijde 14 L | 1261 ZM Blaricum | Netherlands
info@vici.bike | 085 – 760 29 96

vici.bike