

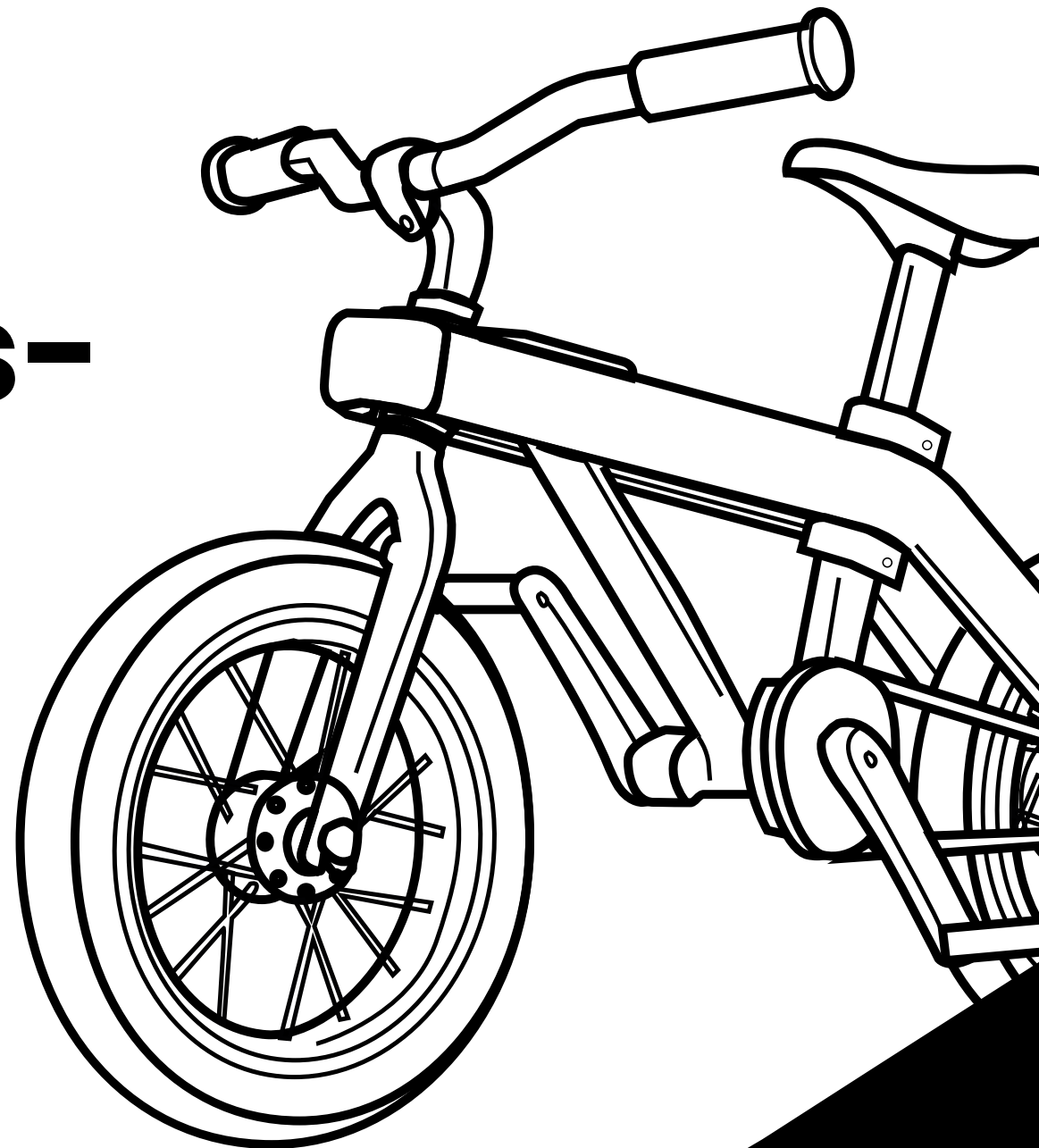

Bedienungs- anleitung



reddot winner 2023

INHALT

Einleitung	3
Bestandteile	4
Montage	5
Phase 1 - Niedriges Laufrad	6
Phase 2 - Hohes Laufrad	7
Phase 3 - Tretfahrrad	11
Phase 3 - Kettenschutz	18
Sicherheit	22

EINLEITUNG

Vielen Dank, dass Sie sich für ein Vici Balance-Bike entschieden haben.

Wenn Vici von einem Erwachsenen richtig zusammengebaut und gewartet wird kann Ihr Kind auf sichere Weise sein Gleichgewicht trainieren und gleichzeitig selbstvertrauen entwickeln, Freude an Bewegung und an der für Bewegung in der freien Natur und erlebt Spaß & Abenteuer!

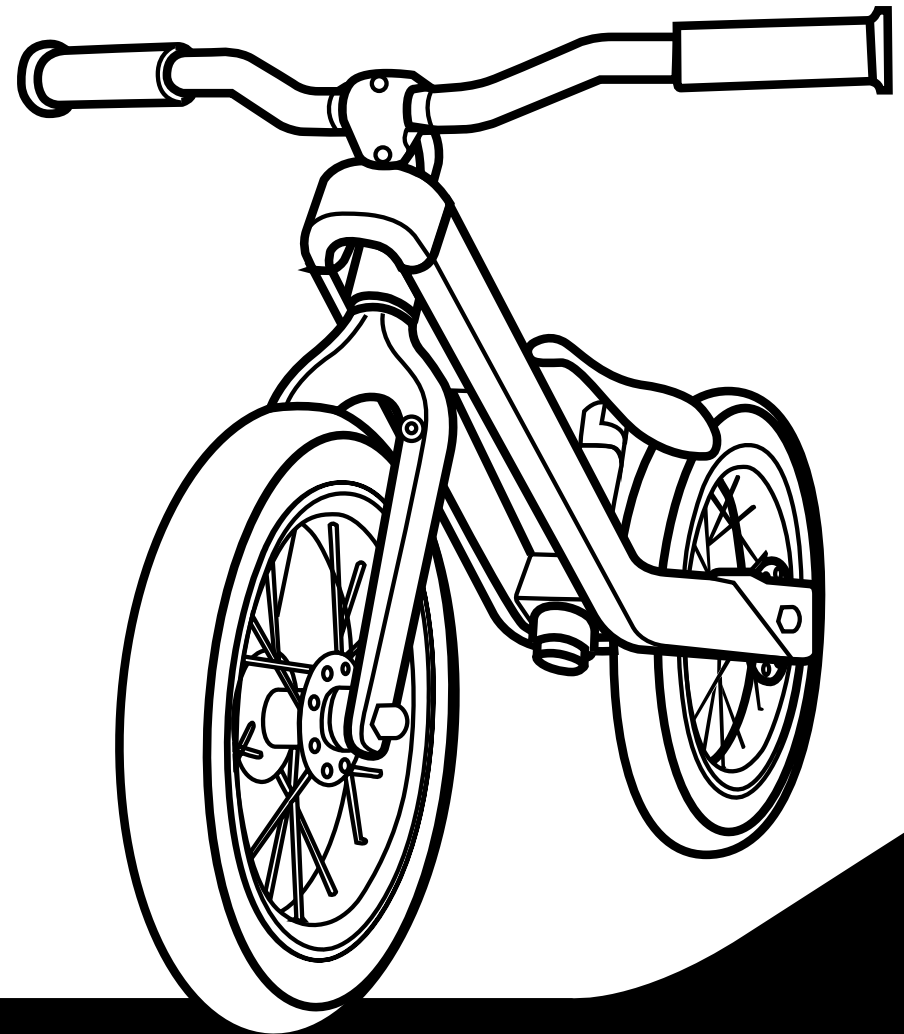

KOMPONENTEN

PHASE 1 + 2

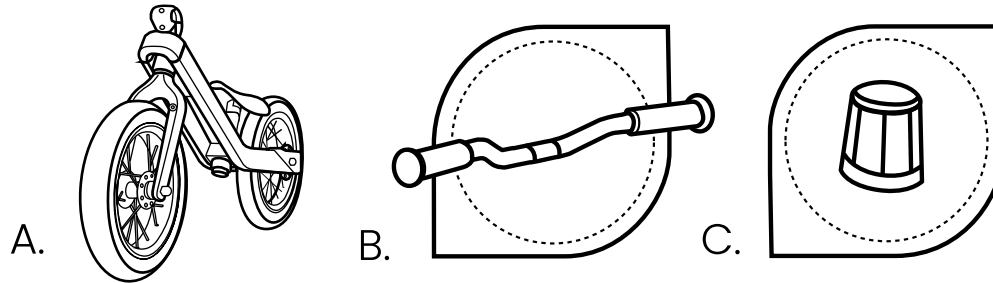

PHASE 3

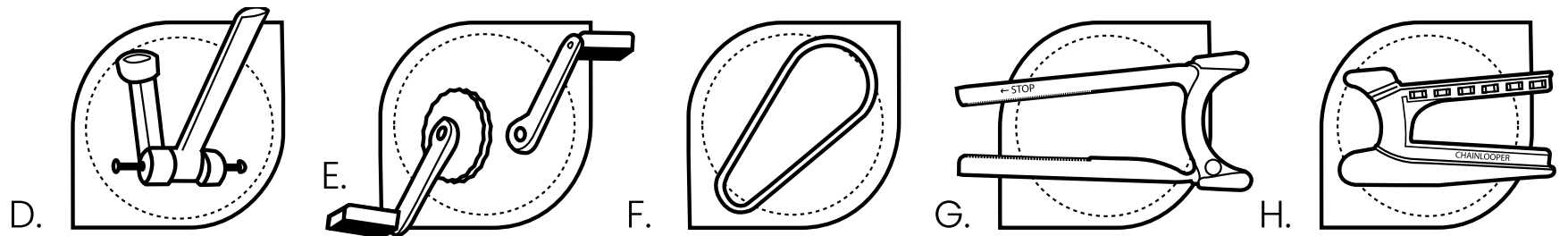

WERK- ZEUG

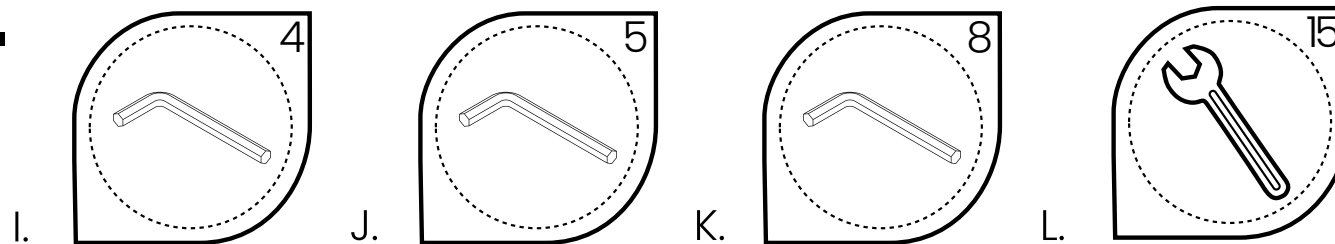

A. Vici-Rahmen
B. Vici-Lenker
C. Schutzkappe
D. Treppengitter

E. Pedale
F. Fahrradkette
G. Kettenschutz D.1
H. Kettenschutz D.2

I. Inbusschlüssel 4 mm
J. Inbusschlüssel 5 mm
K. Inbusschlüssel 8 mm
L. Gabelschlüssel 15 mm

MONTAGE

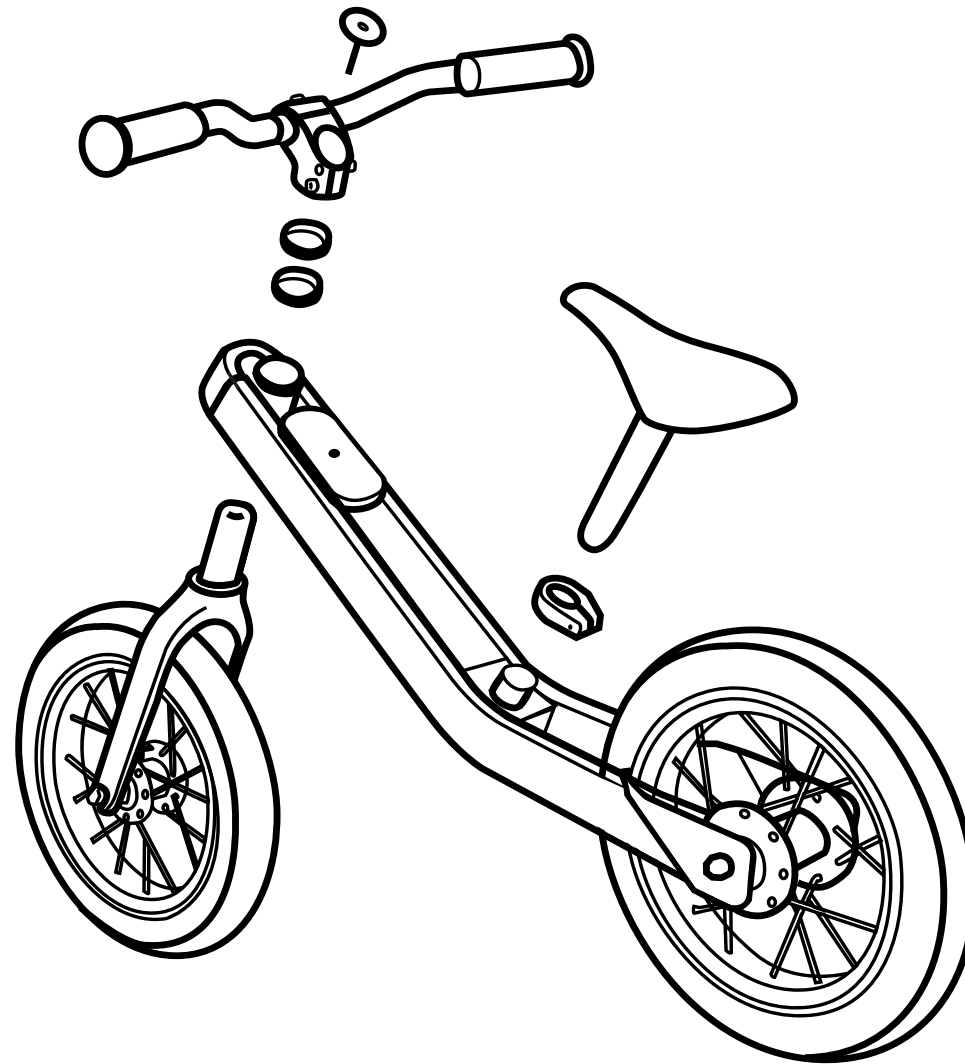

PHASE 1

Niedriges Laufrad

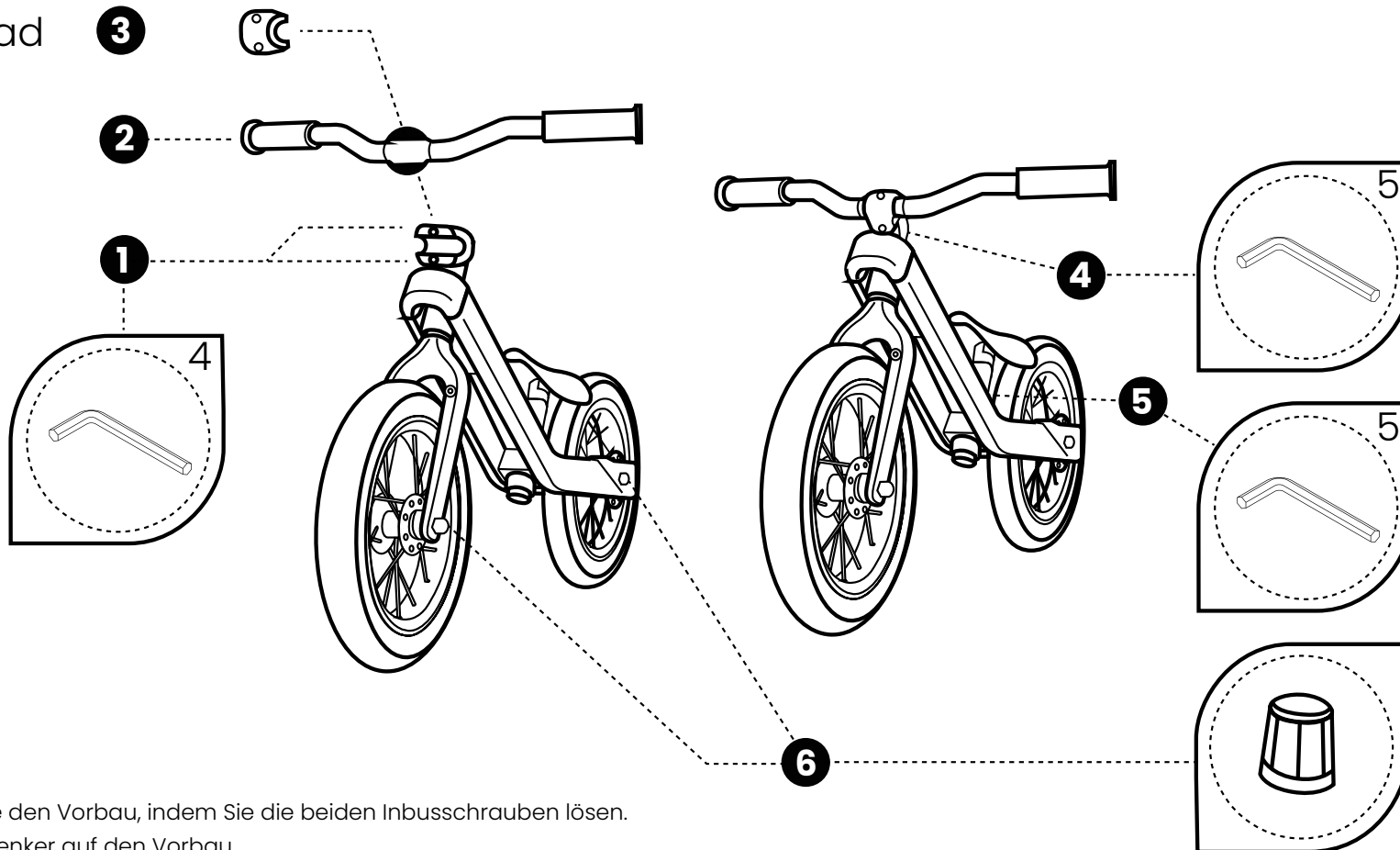

Schritt 1 Demontieren Sie den Vorbau, indem Sie die beiden Inbusschrauben lösen.

Schritt 2 Setzen Sie den Lenker auf den Vorbau.

Schritt 3 Setzen Sie das Befestigungsteil wieder auf den Vorbau. Drehen Sie den Lenker in die richtige Position und ziehen Sie die beiden Inbusschrauben fest.

Schritt 4 Prüfen Sie, ob der Lenker in der Mitte montiert ist.

Schritt 5 Stellen Sie den Sattel auf die gewünschte Höhe für Ihr Kind ein.

Schritt 6 Bringen Sie die vier mitgelieferten Radkappen an den Enden der Achsen an.

PHASE 2

Hohes Laufrad

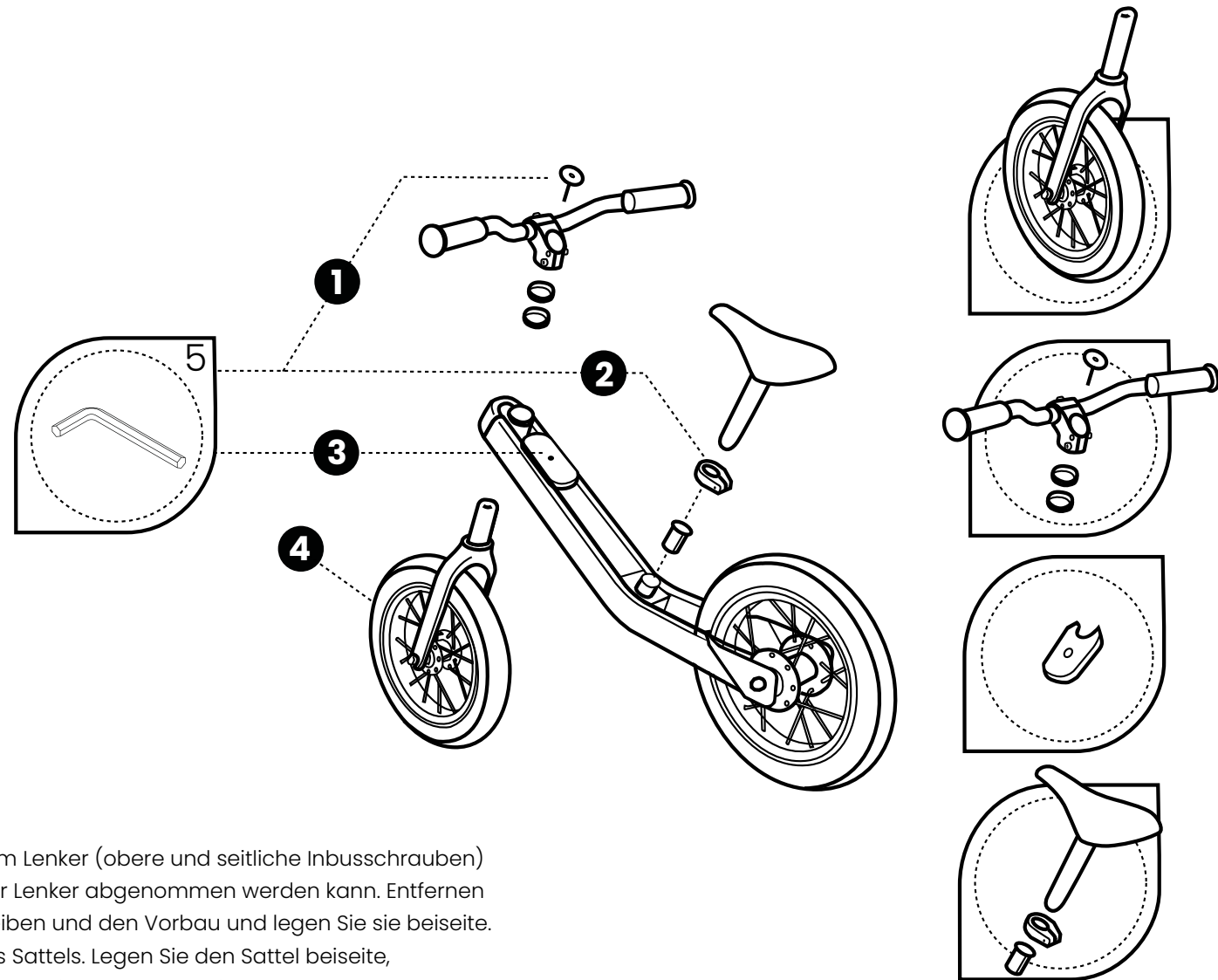

Schritt 1 Lösen Sie die Inbusschrauben am Lenker (obere und seitliche Inbusschrauben) mit dem Inbusschlüssel 5 bis der Lenker abgenommen werden kann. Entfernen Sie den Lenker, die Unterlegscheiben und den Vorbau und legen Sie sie beiseite.

Schritt 2 Lösen Sie die Inbusschraube des Sattels. Legen Sie den Sattel beiseite, entfernen Sie die Sattelklemme und die Unterlegscheibe.

Schritt 3 Entfernen Sie die Kunststoffabdeckung, indem Sie die Inbusschraube lockern.

Schritt 4 Heben Sie den Rahmen an und entfernen Sie die Vordergabel und das Laufrad auf einmal.

PHASE 2

Vom niedrigen zum hohen Laufrad

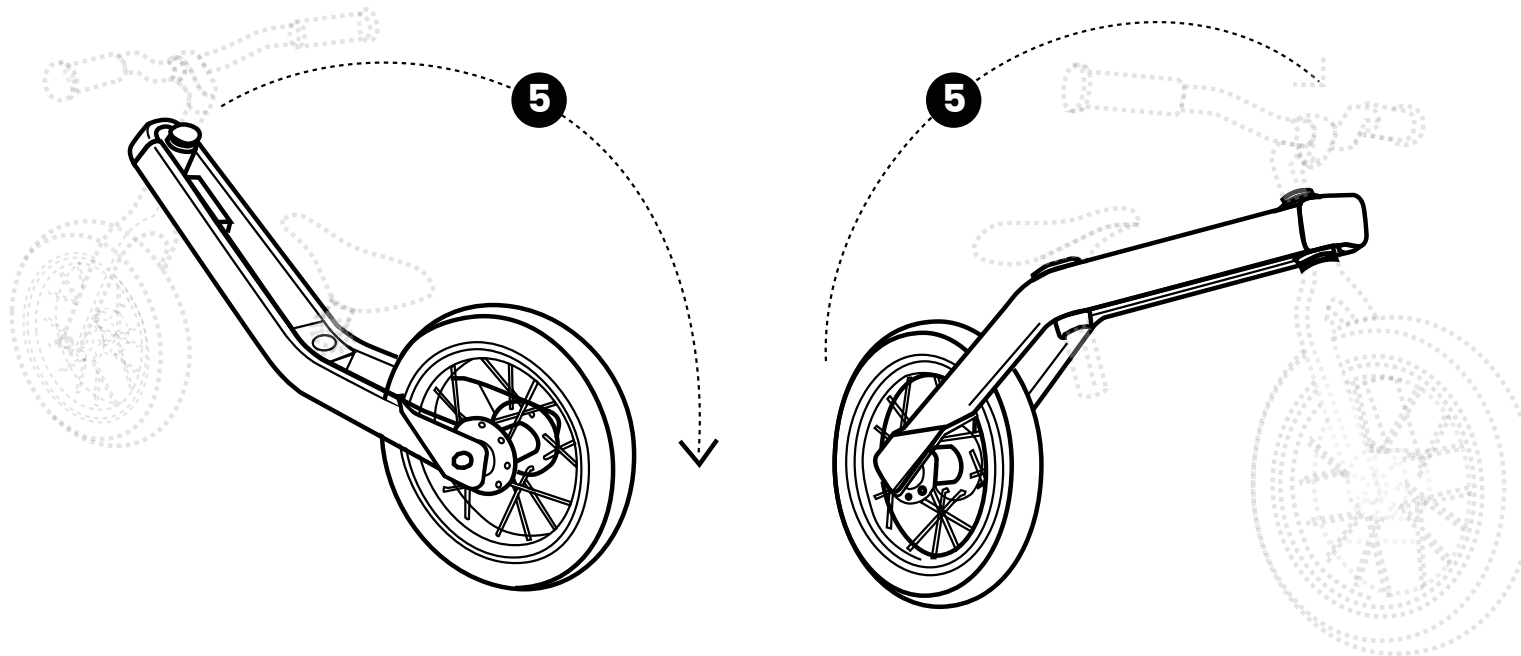

Schritt 5 Drehen Sie den Rahmen nach hinten.

PHASE 2

Hohes Laufrad

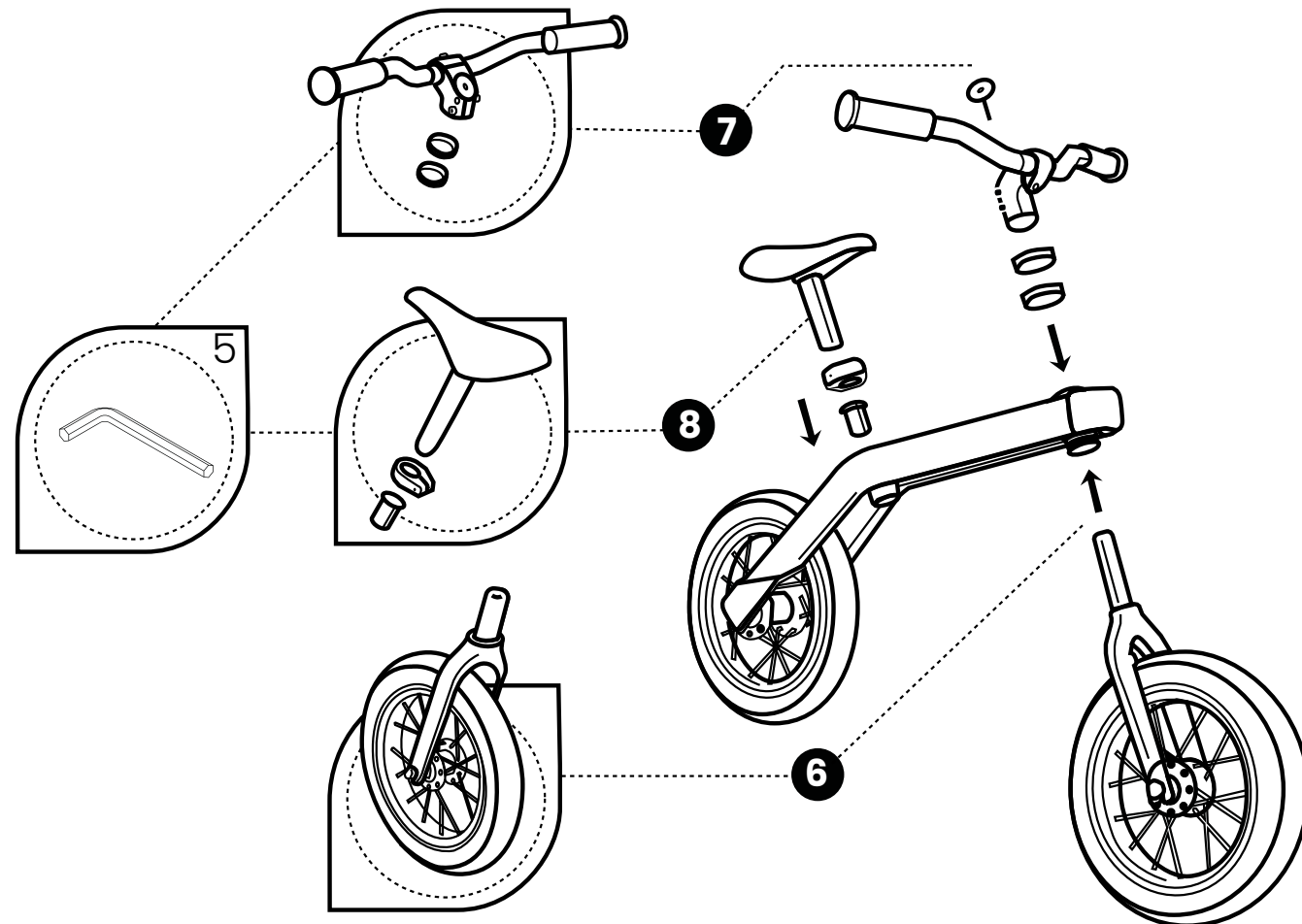

Schritt 6 Setzen Sie die Vordergabel mit dem Rad wieder in das Fahrrad ein.

Schritt 7 Setzen Sie den Lenker auf die Gabel und fügen Sie die Ausgleichsscheiben hinzu. Ziehen Sie zuerst die Inbusschraube oberhalb des Vorbaus an. Je fester diese Schraube angezogen wird, desto leichter lässt sich der Lenker hin- und herbewegen und andersherum.

Schritt 8 Setzen Sie die Ausgleichsscheibe und die Sattelklemme auf den Rahmen und schieben Sie die Sattelstütze in das Sitzrohr.

PHASE 2

Hohes Laufrad

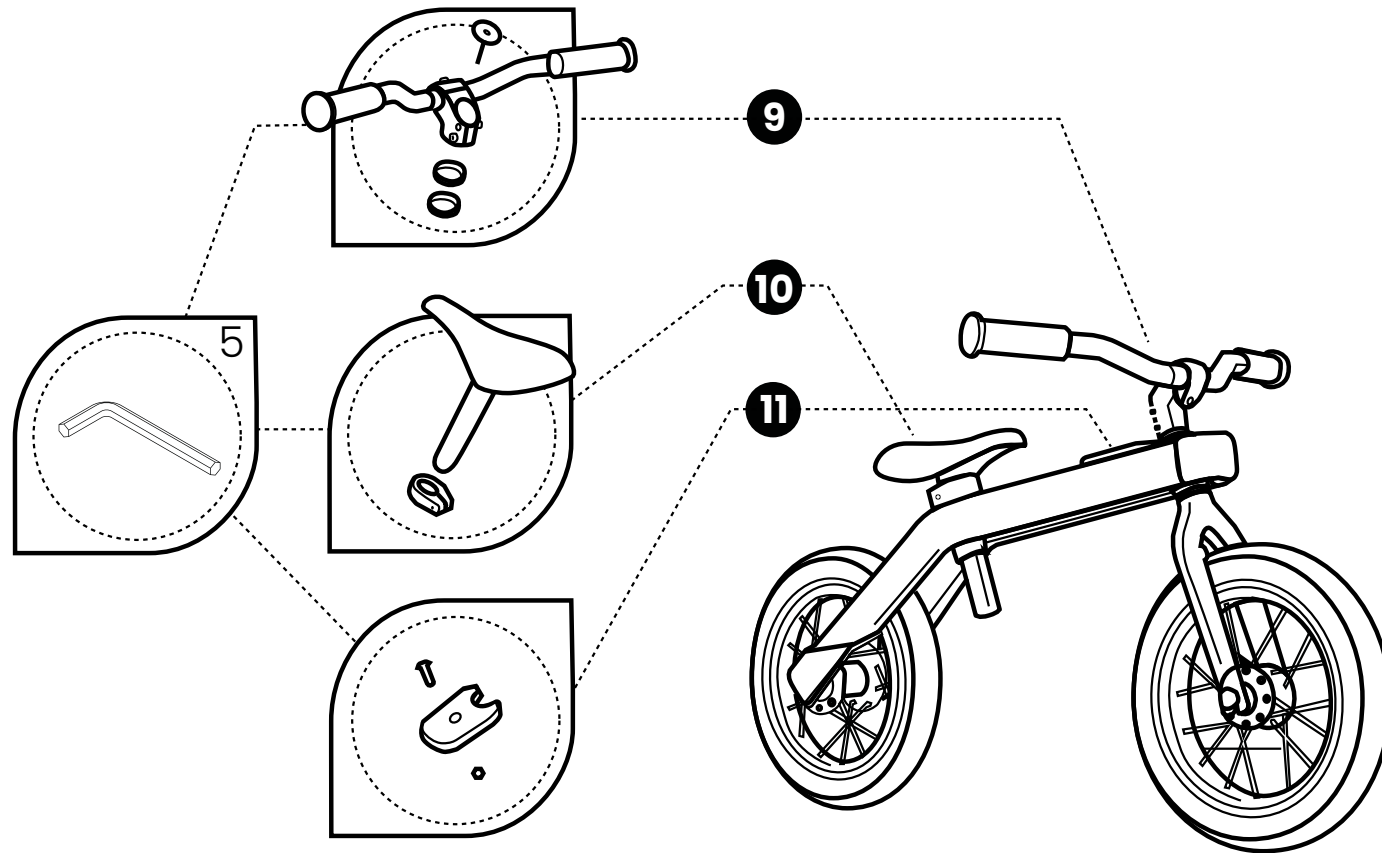

Schritt 9 Richten Sie den Lenker aus und ziehen Sie die Inbusschrauben an der Seite des Vorbaus fest.

Schritt 10 Ziehen Sie die Inbusschrauben des Sattels an, bis der Sattel selbstständig an der gleichen Stelle bleibt.
Stellen Sie den Sattel auf die richtige Höhe ein und ziehen Sie die Inbusschrauben fest.

Schritt 11 Bringen Sie das Kunststoffteil wieder an der gleichen Stelle am Rahmen an.

PHASE 3

Tretfahrrad

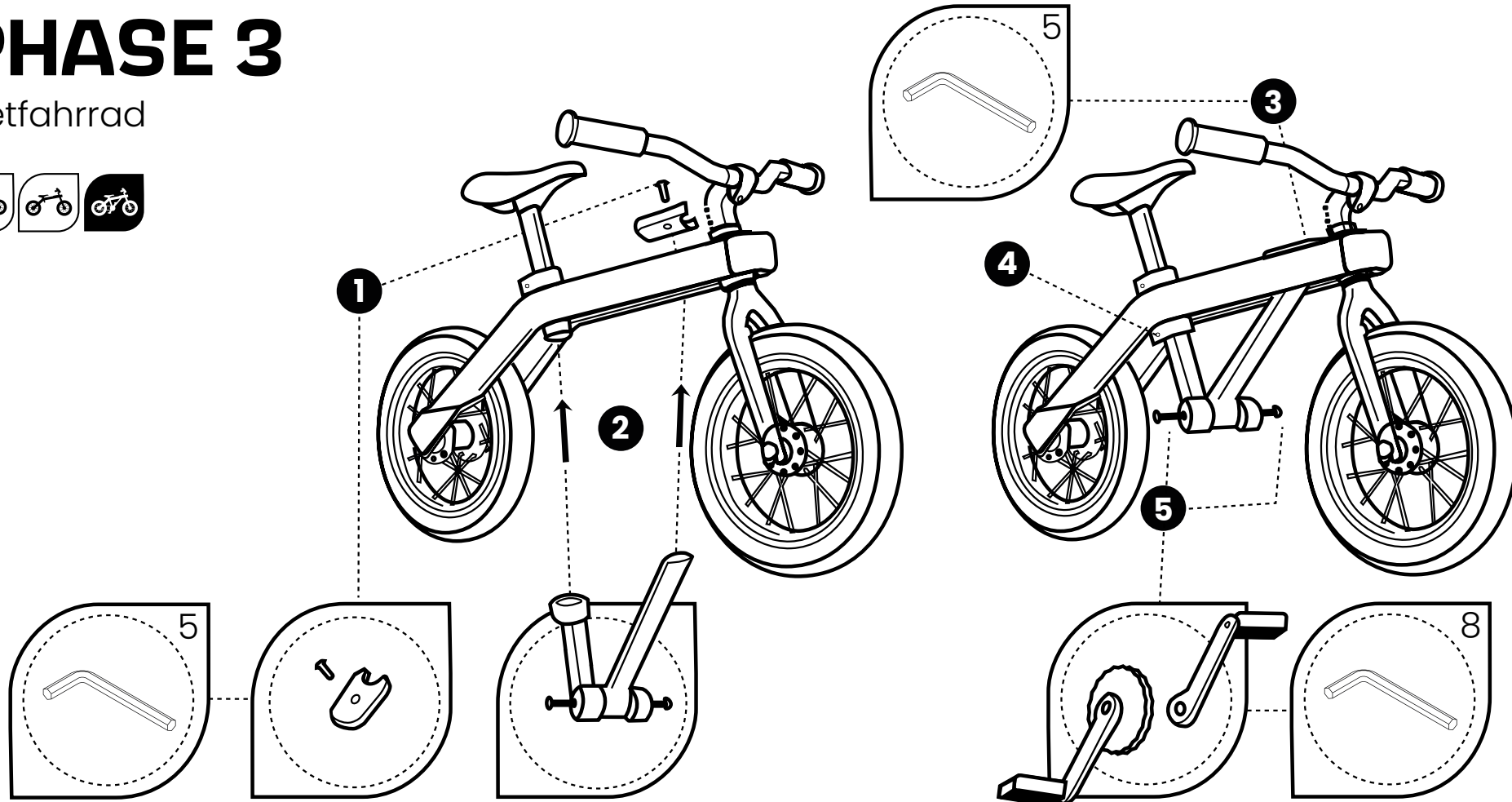

Schritt 1 Entfernen Sie das Kunststoffteil.

Schritt 2 Schieben Sie den Pedalrahmen von unten über das Sitzrohr.

Schritt 3 Setzen Sie das Kunststoffteil wieder ein und ziehen Sie die Inbusschraube an der Vorderseite des Rahmens fest.

Schritt 4 Ziehen Sie die Inbusschrauben an der Rückseite des Rahmens fest.

Schritt 5 Entfernen Sie die Schrauben des Tretlagers mit dem Inbusschlüssel. Montieren Sie die Pedale mit der Tretlagerbolzen.

Hinweis: Positionieren Sie das Pedal mit Ritzel auf der gleichen Seite wie das Ritzel auf der Hinterachse.

PHASE 3

Tretfahrrad

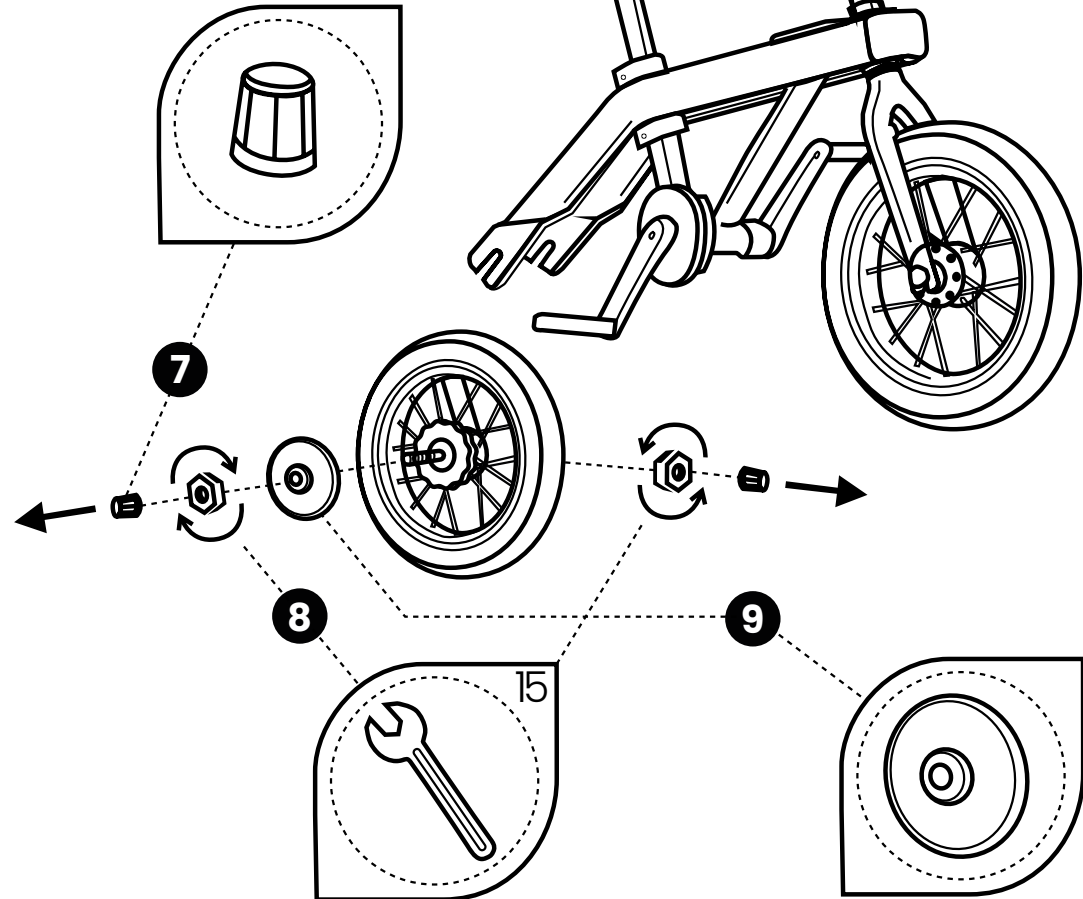
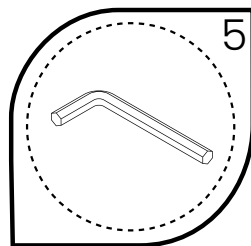
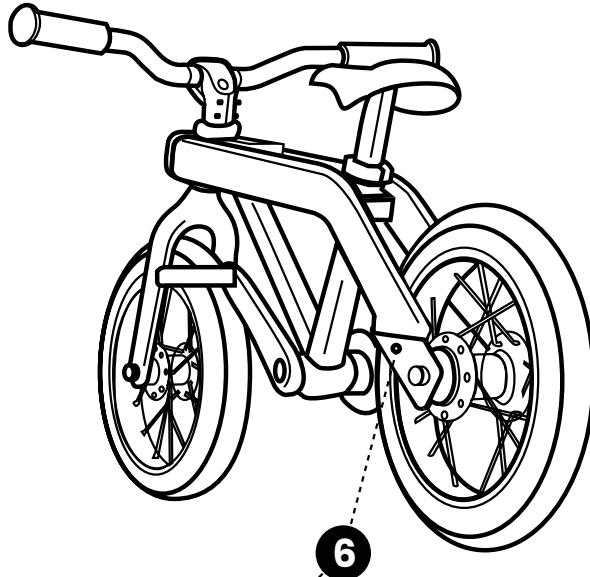

Schritt 6 Lösen Sie die Rückfahrbremse ab.

Schritt 7 Entfernen Sie die Schutzkappen von der Hinterachse.

Schritt 8 Lösen Sie die Muttern der Hinterachse mit dem Schraubenschlüssel, bis sie locker genug sind, um sie von der Hinterradgabel abzunehmen.

Schritt 9 Entfernen Sie die Schutzkappe vom Ritzel der Hinterachse.

PHASE 3

Tretfahrrad

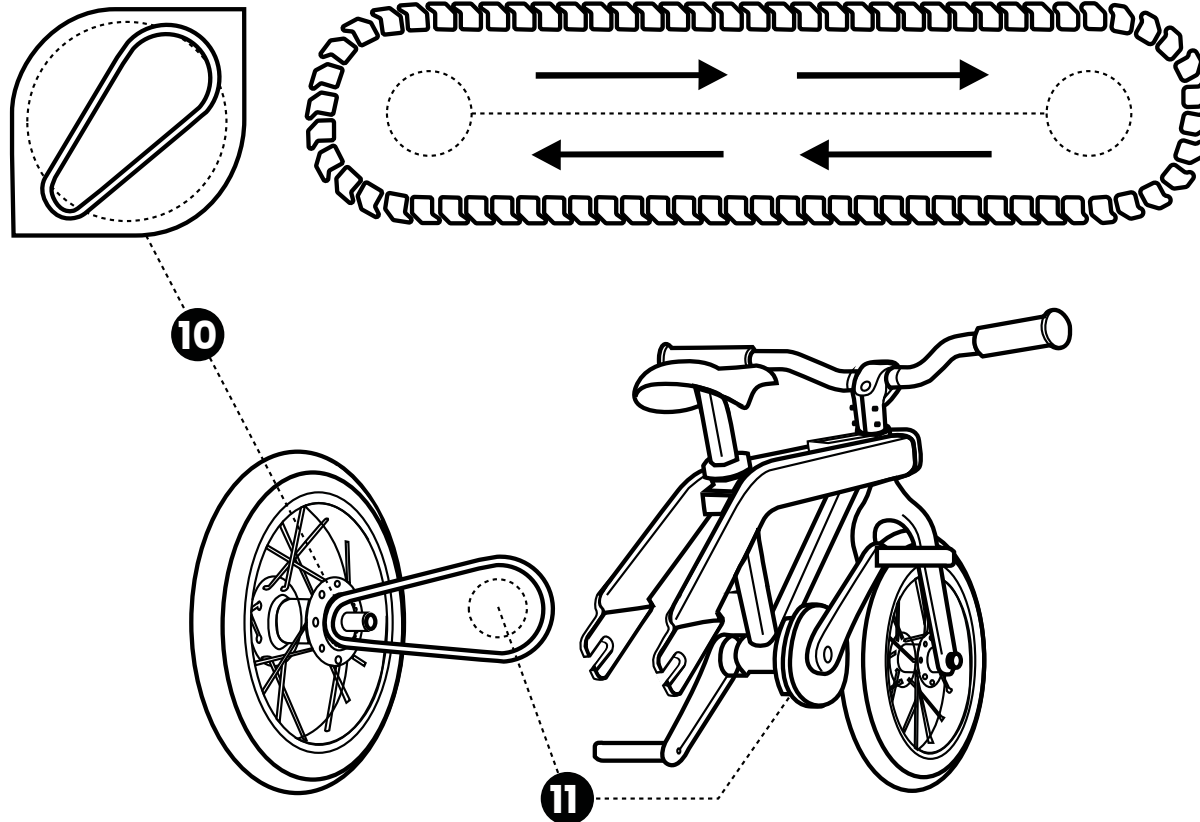

Schritt 10 Legen Sie die Kette um die Hinterachse auf das Ritzel.

Schritt 11 Setzen Sie die Hinterachse in den Rahmen und legen Sie die Kette über das vordere Ritzel.

PHASE 3

Tretfahrrad

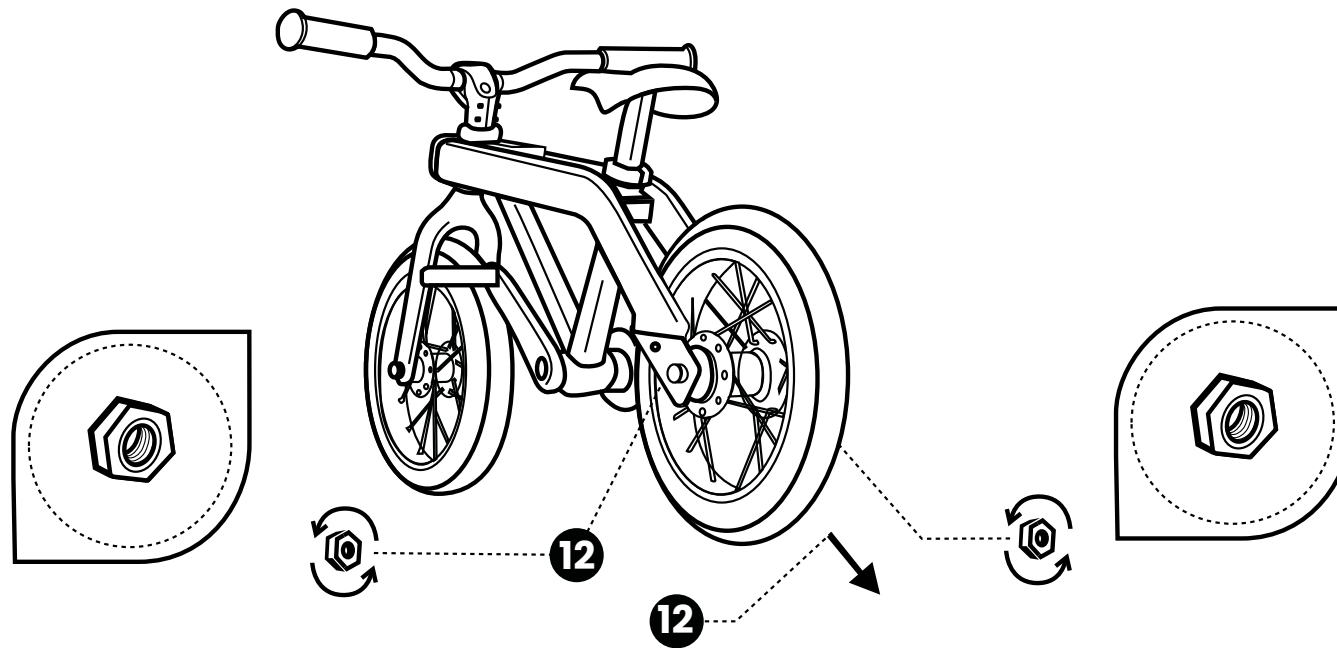

Schritt 12 Spannen Sie die Kette durch Ziehen am Hinterrad und ziehen Sie die Muttern locker von Hand an.

PHASE 3

Tretfahrrad

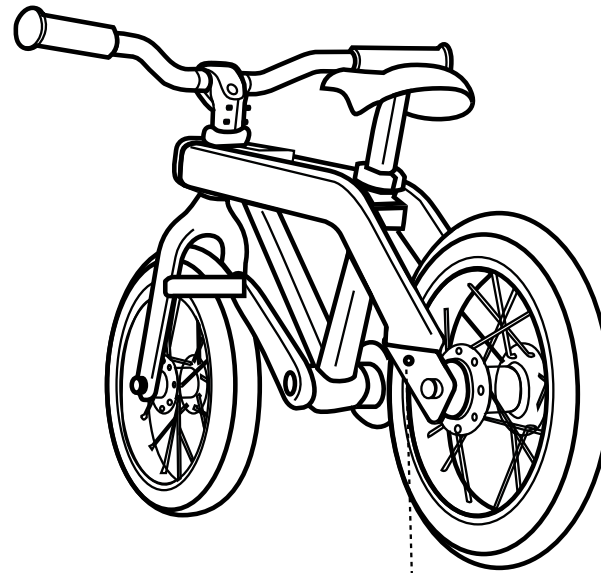
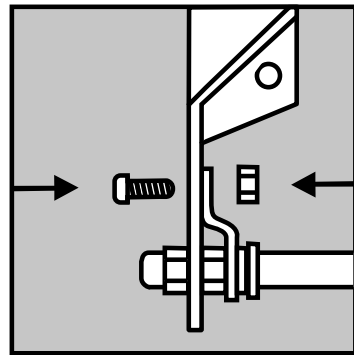
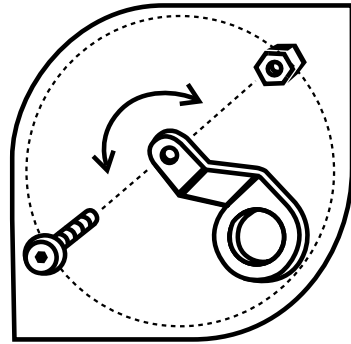

13

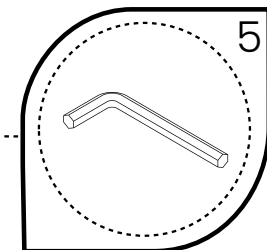
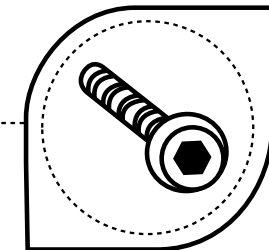
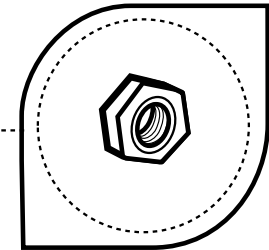

Schritt 13 Bringen Sie die Rückfahrbremse wieder am Rahmen an.

PHASE 3

Tretfahrrad

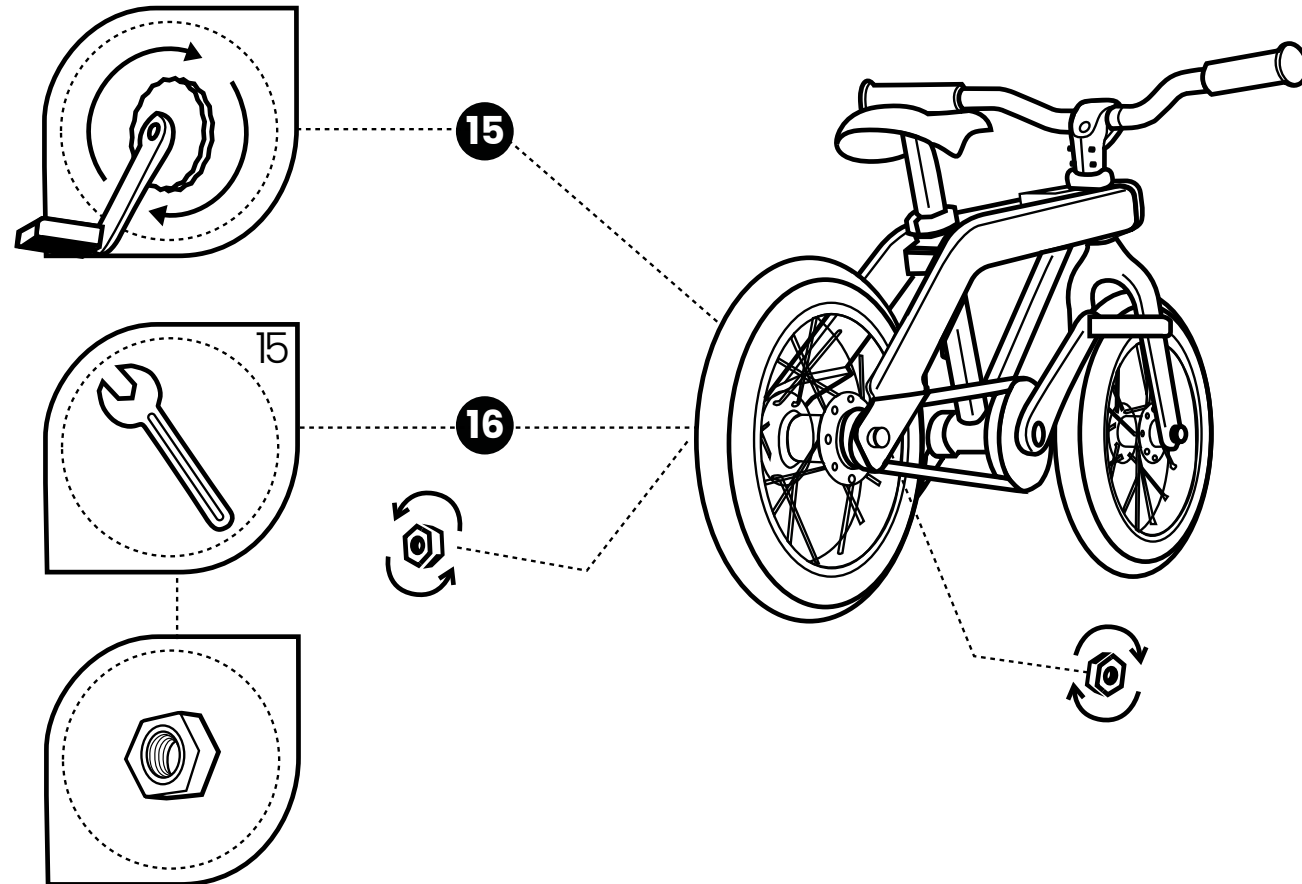

Schritt 15 Stellen Sie das Fahrrad auf den Sattel und den Lenker (auf dem Kopf stehend). Bringen Sie die Rücktrittbremse wieder am Rahmen an.

Schritt 16 Wenn das Rad gerade steht und die Kette gespannt ist, ziehen Sie die Muttern mit dem Schraubenschlüssel an.

PHASE 3

Tretfahrrad

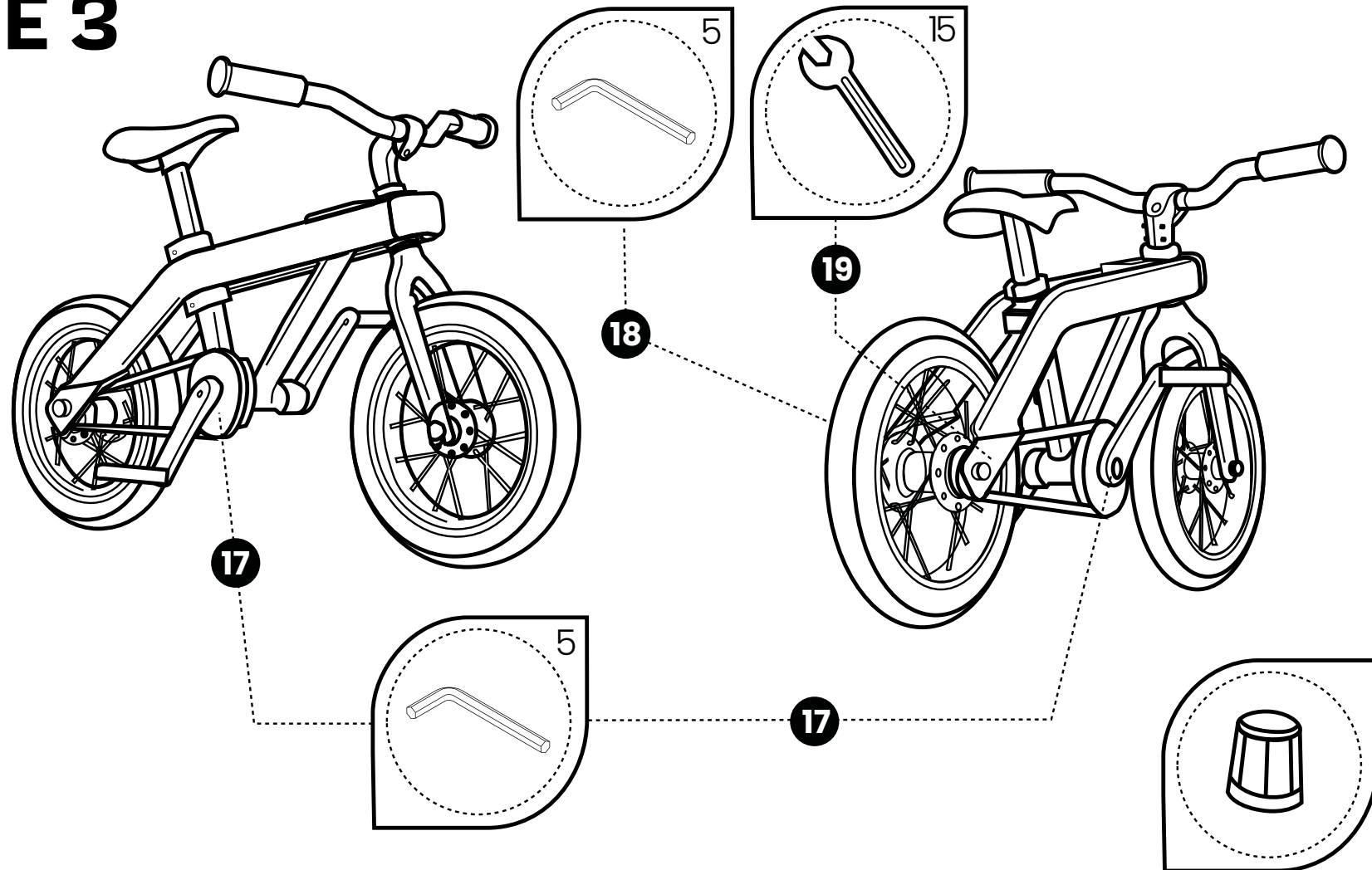

Schritt 17 Überprüfen Sie beide Kurbeln und Pedale auf festen Sitz.

Schritt 18 Prüfen Sie die Funktion der Rücktrittbremse.

Schritt 19 Prüfen Sie beide Schrauben der Hinterachse auf festen Sitz und setzen Sie die Schutzkappen auf die Hinterachse.

PHASE 3

Kettenschutz

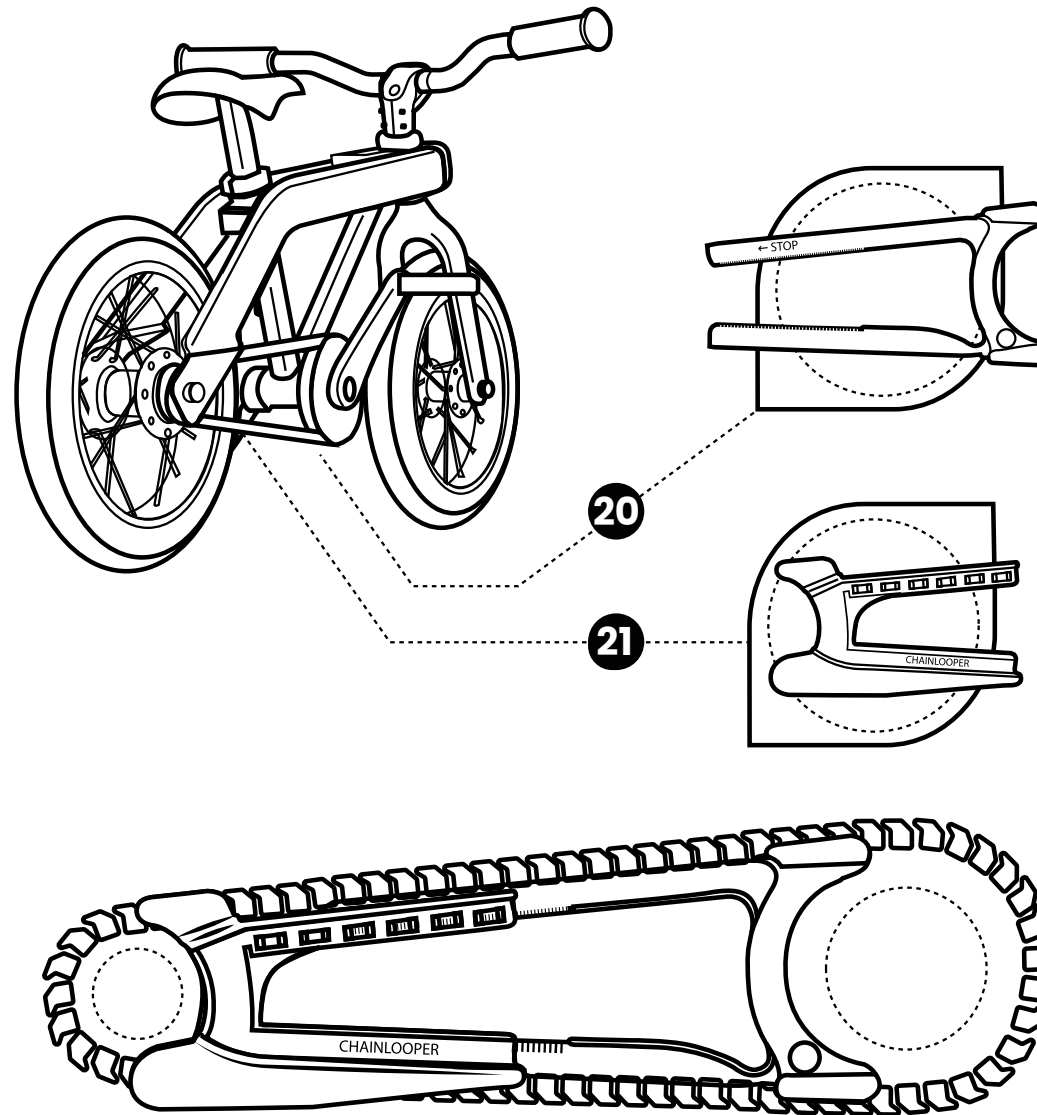

Der letzte Schritt ist die Montage
der inneren Schutzkappen der Kette.

Schritt 20 Packen Sie den Kettenschutz D.1
Schritt 21 Packen Sie den Kettenschutz D.2

PHASE 3

Kettenschutz

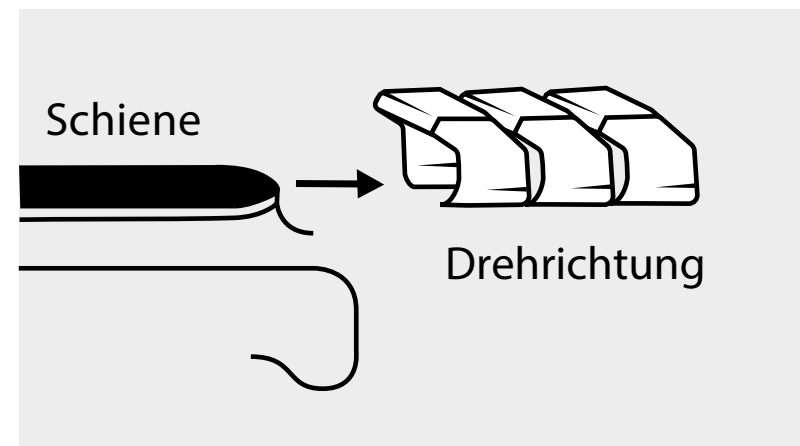
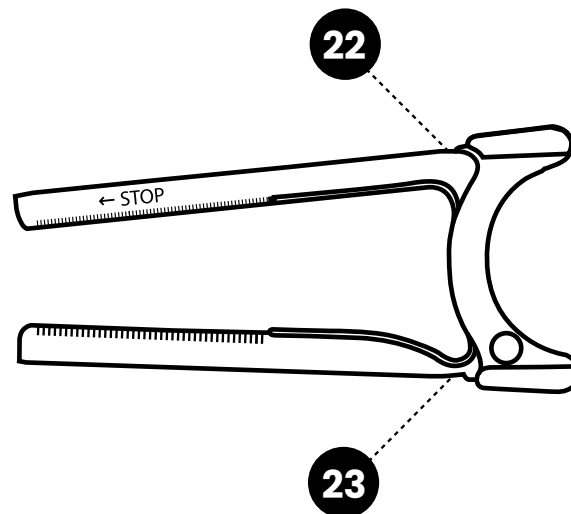
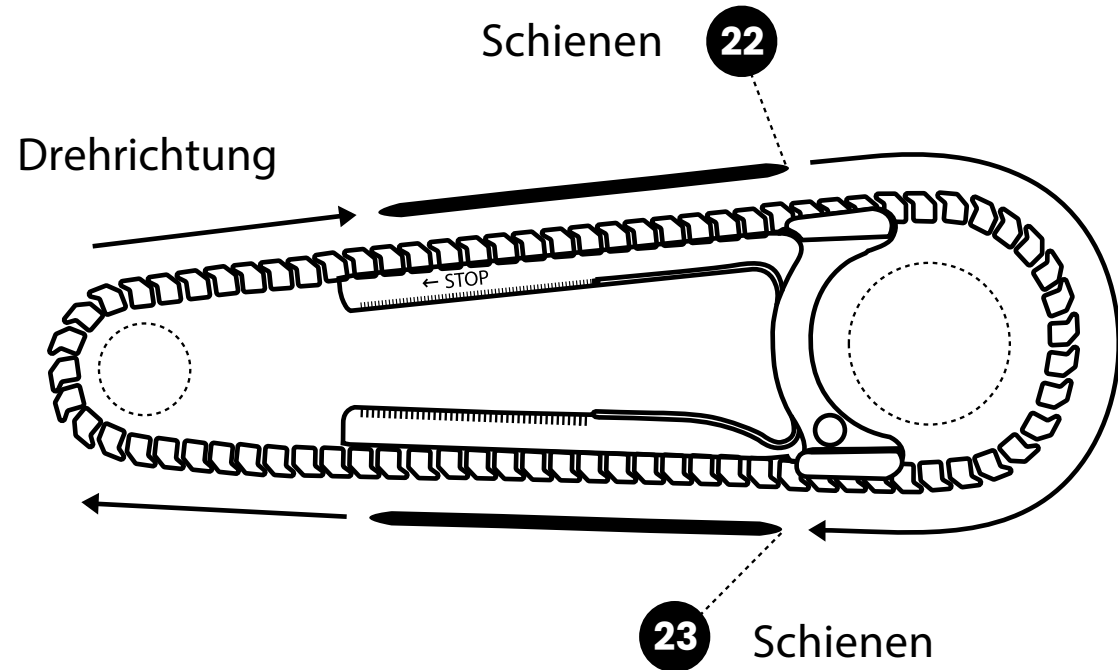
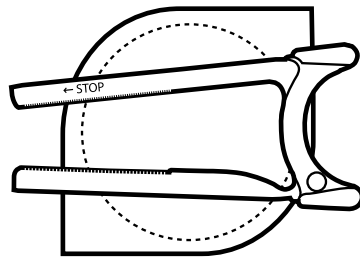

Schritt 22 Legen Sie den vorderen Teil des Protektors zwischen die Kette und schieben Sie die Schienen ein Stück in die Kette.
Durch Festhalten des Schutzteil festhält und die Pedale umdreht, gleitet die gesamte Schiene in die Kette.
Verschieben Sie sie, bis die obere Schiene vollständig verschwunden und auf der Kette montiert ist.

Schritt 23 Wiederholen Sie diesen Vorgang für die untere Schiene.

PHASE 3

Kettenschutz

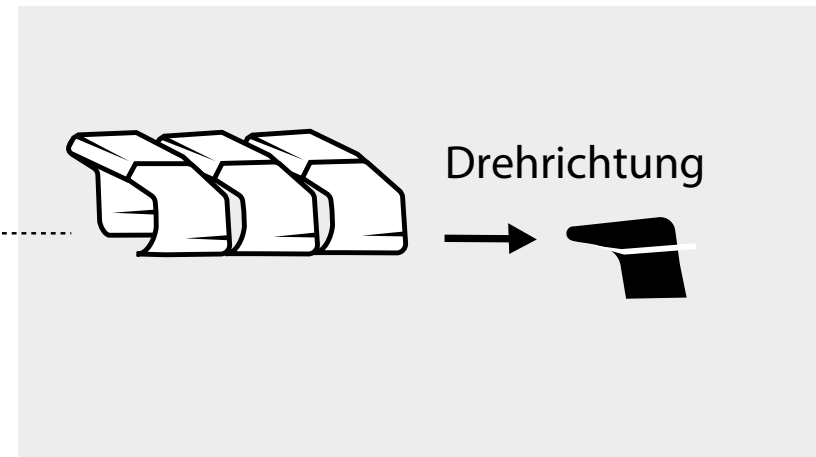
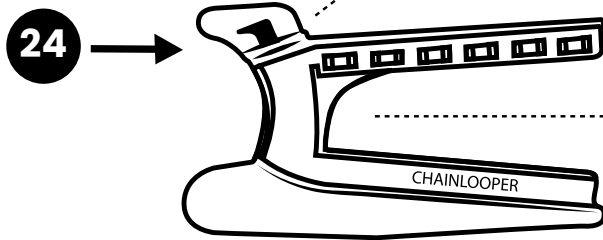
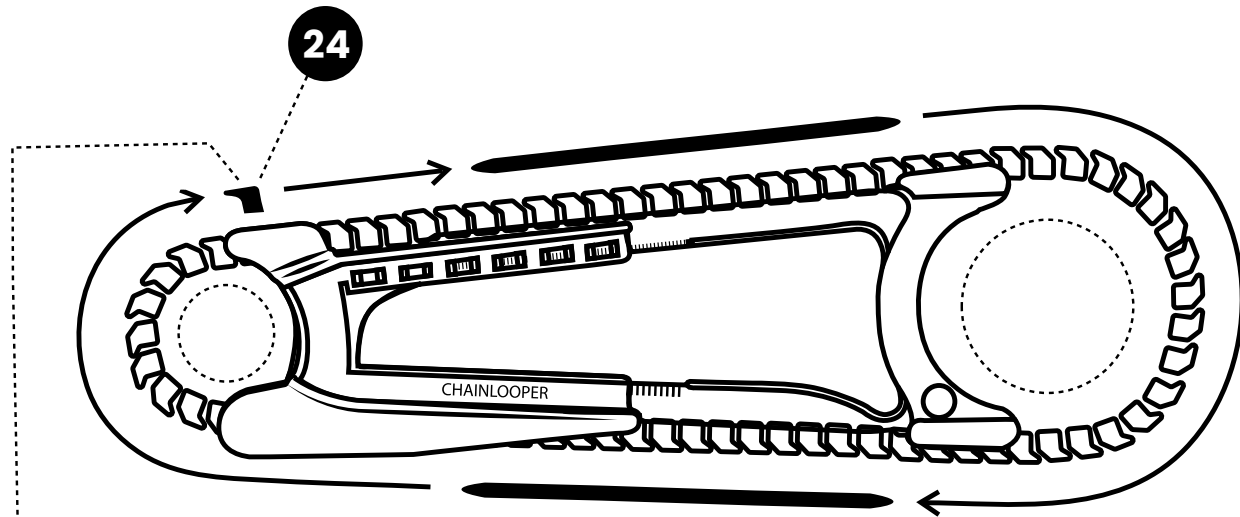
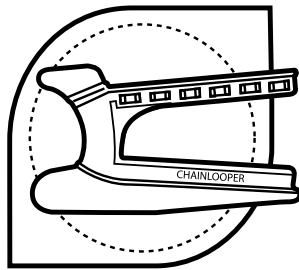

Schritt 24 Legen Sie den Kettenschutz D.2 zwischen die Kette. Achten Sie darauf, dass die Unter- und Oberseite von D.1 in den Nuten von D.2 liegen.

Hinweis: Setzen Sie den Haken von Schritt 24 zwischen die Kette und versuchen Sie, die Kette zu drehen. Gehen Sie dann zu Schritt 25.

PHASE 3

Kettenschutz

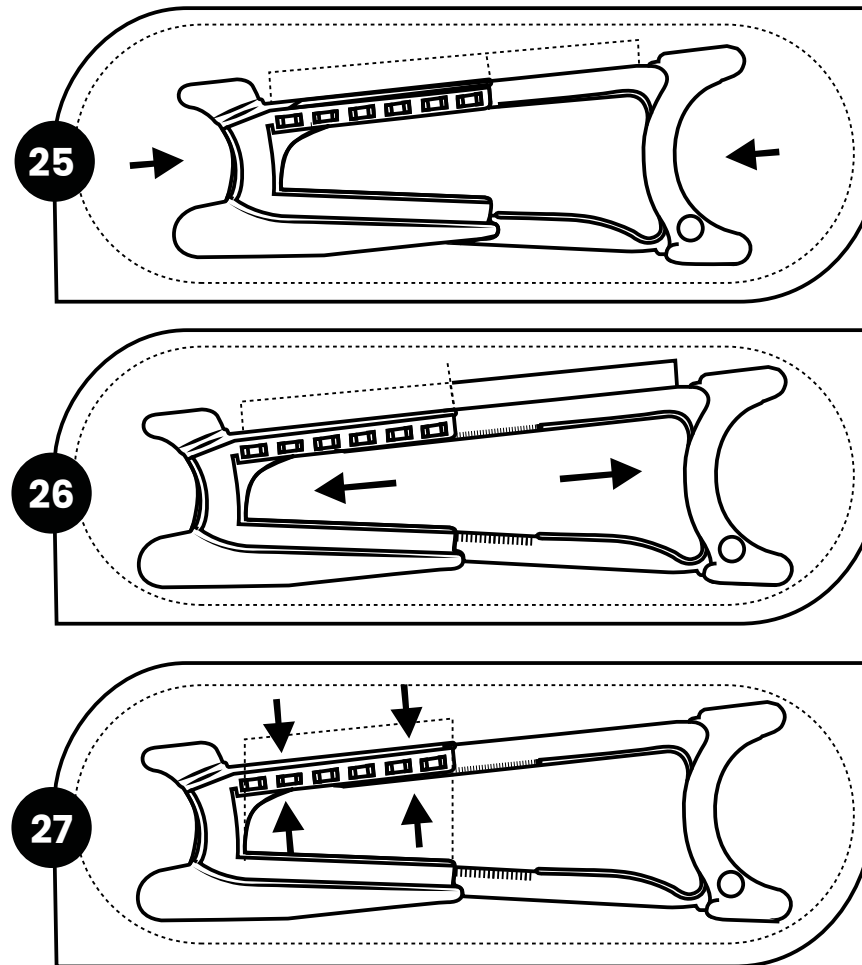

Schritt 25 Überprüfen Sie, ob die Schienen und der "Haken 24" die Kette reibungslos führen.

Schritt 26 Stellen Sie den Kettenschutz ein, indem Sie die beiden Elemente auseinander schieben, bis die Kette vollständig abgedeckt ist.

Schritt 27 Wenn die Kette straff und abgedeckt ist, kann der hintere Teil oben zugeklickt werden.

SICHERHEIT

IHR KIND SOLLTE IMMER:

- einen Helm, eine Sicherheitsweste sowie geeignete Schuhe beim Radfahren tragen.
- unter Aufsicht eines Erwachsenen fahren.
- in einer sicheren Umgebung, frei von Verkehr und gefährlichem Terrain fahren

Hersteller: LifeCycleConcepts BV
Adresse: Deltazijde 14L
1261 ZM Blaricum
Telefon: 085-7602996
Website: www.vici.bike
Product ID: LCC2400001

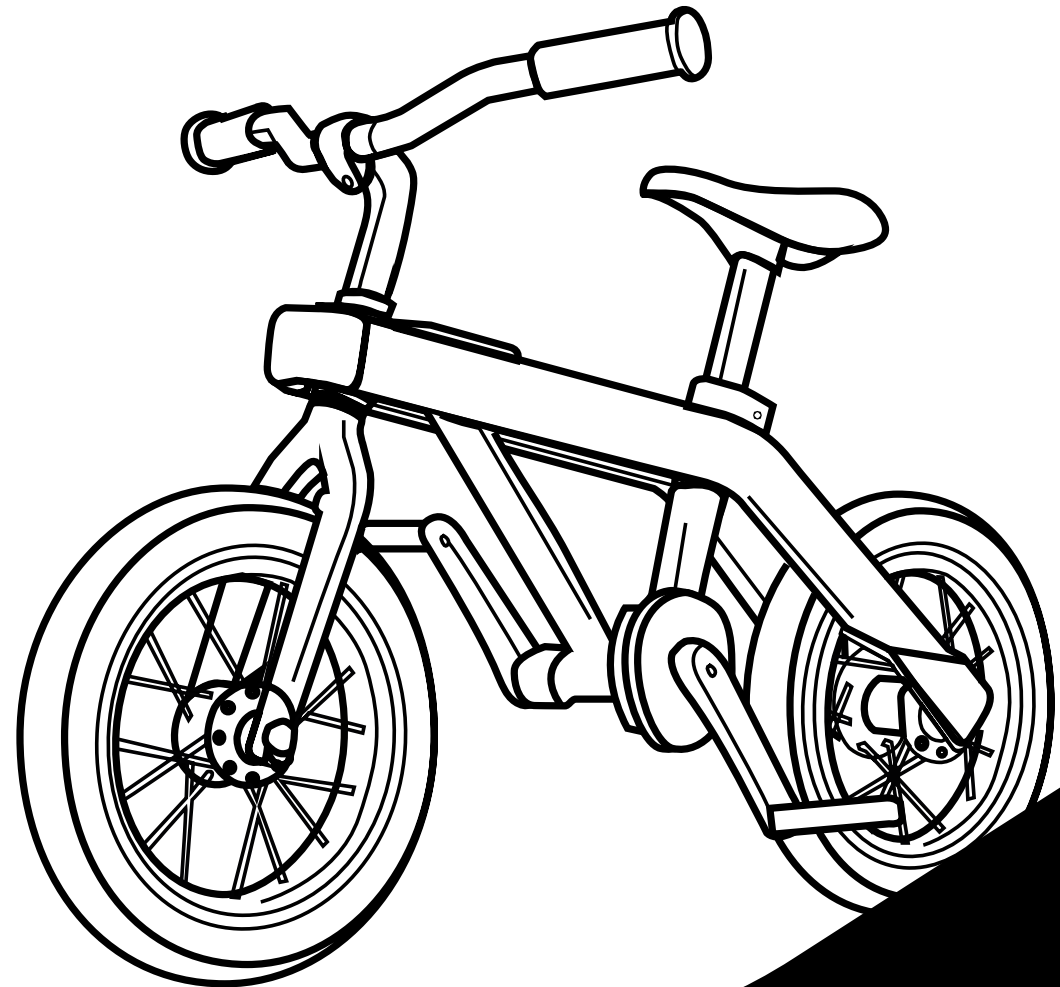

Vici | Deltazijde 14 L | 1261 ZM Blaricum | Netherlands
info@vici.bike | 085 – 760 29 96

vici.bike